

Programm 053 - Maßskizzen

WTA 0406 21

WTA 1102

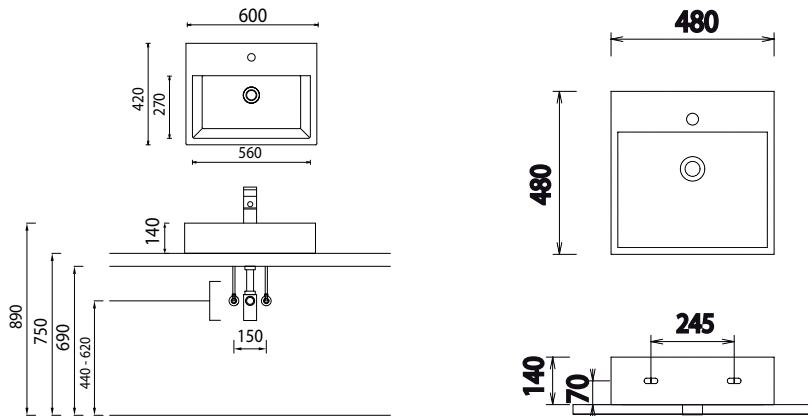

WTA 0705

WTM 4806

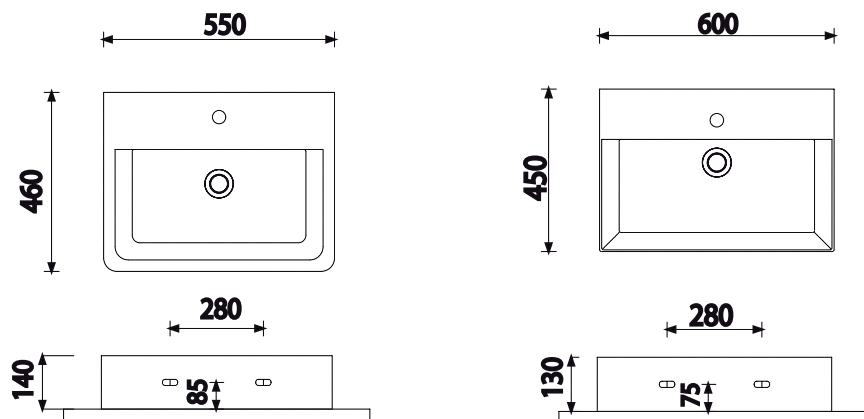

LOOP WTA 0607

LOOP WTA 0606

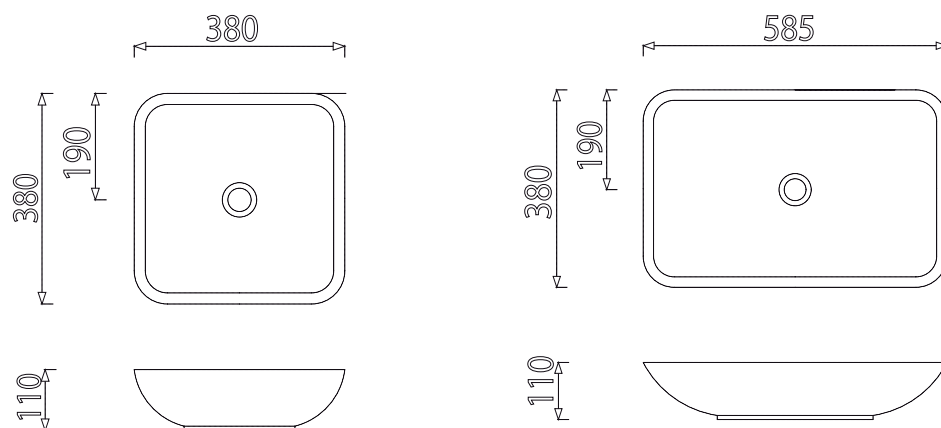

Mineralguss:

Die Temperatur des Gebrauchswassers darf 55° C nicht überschreiten. Haarfärbemittel müssen bei Kontakt mit der Oberfläche innerhalb weniger Sekunden entfernt werden, um Fleckenbildung zu vermeiden.

Toleranzen:

Die Maßtoleranzen (+/- 3mm) und Ebenheitstoleranzen (DIN 18202) unterliegen den üblichen materialspezifischen Toleranzen für Bauwerkstoffe, anlehnend an die DIN 18202.

Programm 053 - Maßskizzen

LOOP WTA 0507

LOOP WTA 0506

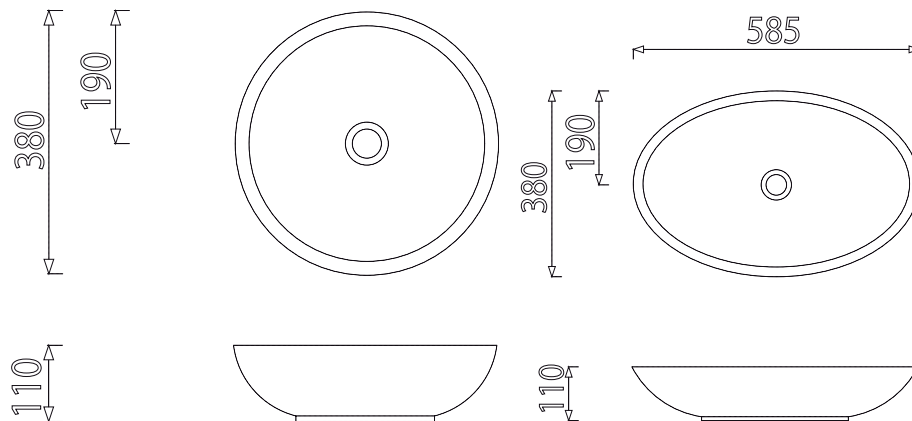

WTA 1101

WTA 1104 1

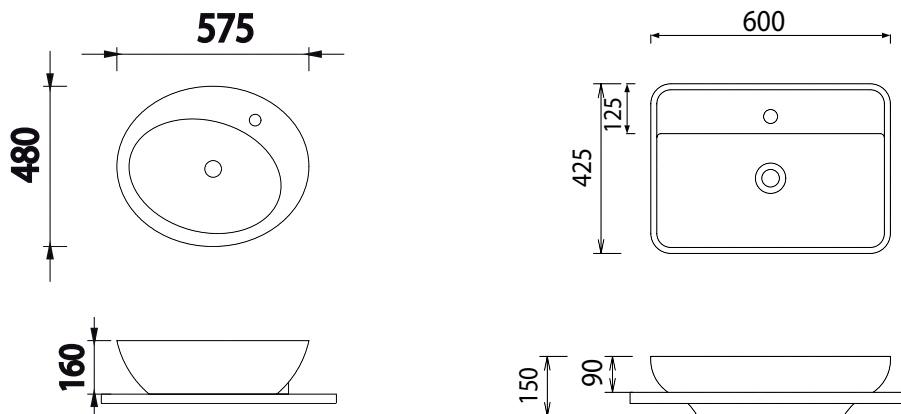

WTA 1105 1

WTA 1104 + WUA 1170 P4

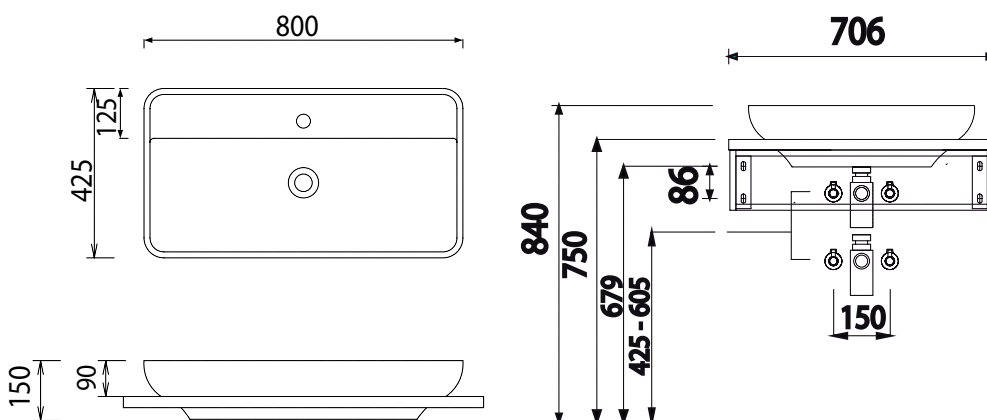

Mineralguss:

Die Temperatur des Gebrauchswassers darf 55° C nicht überschreiten. Haarfärbemittel müssen bei Kontakt mit der Oberfläche innerhalb weniger Sekunden entfernt werden, um Fleckenbildung zu vermeiden.

Toleranzen:

Die Maßtoleranzen (+/- 3mm) und Ebenheitstoleranzen (DIN 18202) unterliegen den üblichen materialspezifischen Toleranzen für Baustoffe, anlehnend an die DIN 18202.

Programm 053 - Maßskizzen

WTA 1104 + WUA 1110 P4

WTA 1104 + WUA 1112 P4

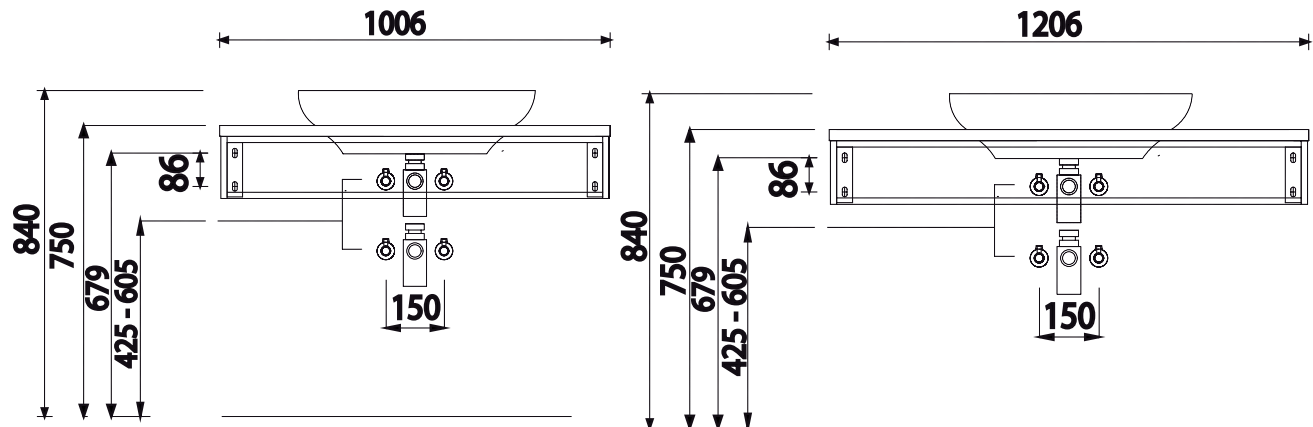

WTA 1104 + WUA 3312 P4

WTA 1104 + WUA 3310 P4

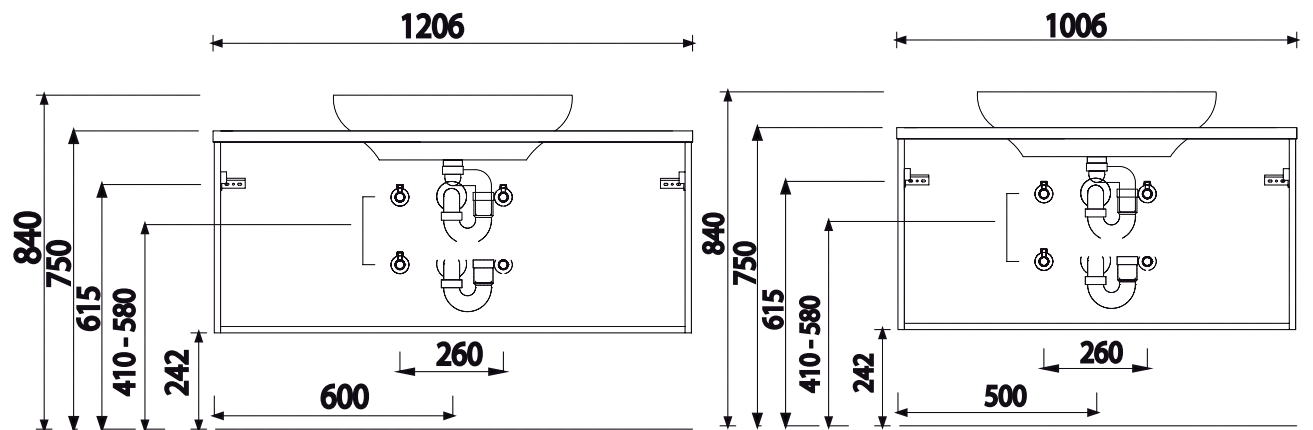

WTA 1104 + WUA 3370 P4

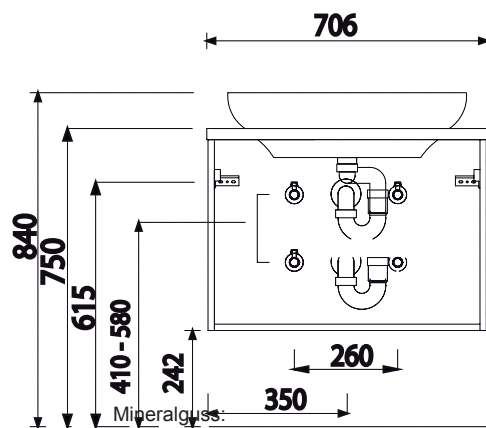

Mixeralgues:

Die Temperatur des Gebrauchswassers darf 55° C nicht überschreiten. Haarfärbemittel müssen bei Kontakt mit der Oberfläche innerhalb weniger Sekunden entfernt werden, um Fleckenbildung zu vermeiden.

Toleranzen:

Die Maßtoleranzen (+/- 3mm) und Ebenheitstoleranzen (DIN 18202) unterliegen den üblichen materialspezifischen Toleranzen für Baustoffe, anlehnend an die DIN 18202.

Programm 053 - Maßskizzen

2 x WTA 1104 + 2 x WUA 1170 P4 +
UTA 1130 P4

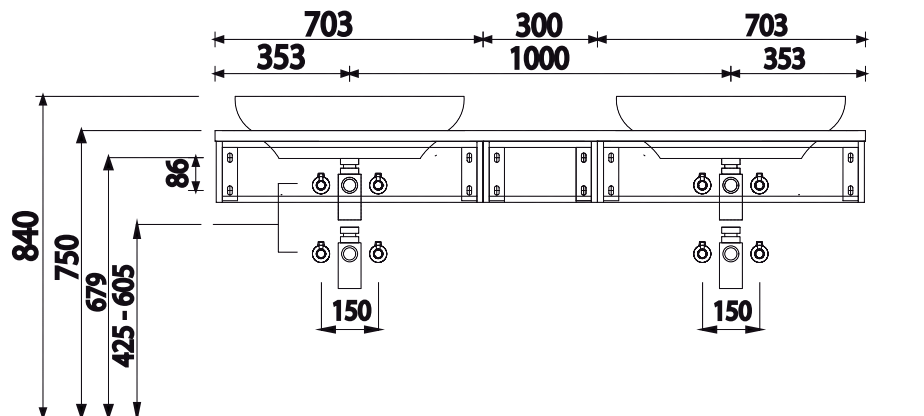

2 x WTA 1104 + 2 x WUA 3370 P4 +
UTA 3630 P4

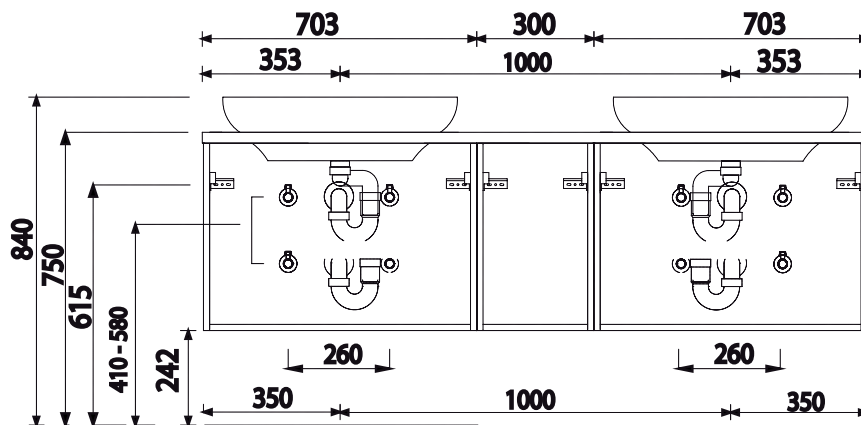

2 x WTA 0506 + 2 x WUA 1170 P4 +
UTA 1130 P4

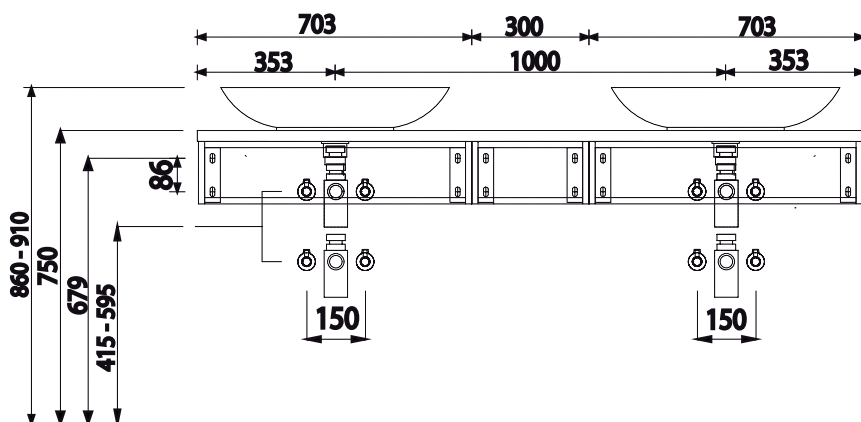

Mineralguss:

Die Temperatur des Gebrauchswassers darf 55° C nicht überschreiten. Haarfärbemittel müssen bei Kontakt mit der Oberfläche innerhalb weniger Sekunden entfernt werden, um Fleckenbildung zu vermeiden.

Toleranzen:

Die Maßtoleranzen (+/- 3mm) und Ebenheitstoleranzen (DIN 18202) unterliegen den üblichen materialspezifischen Toleranzen für Bauwerkstoffe, anlehnend an die DIN 18202.

Programm 053 - Maßskizzen

2 x WTA 0506 + 2 x WUA 3370 P4 +
UTA 3630 P4

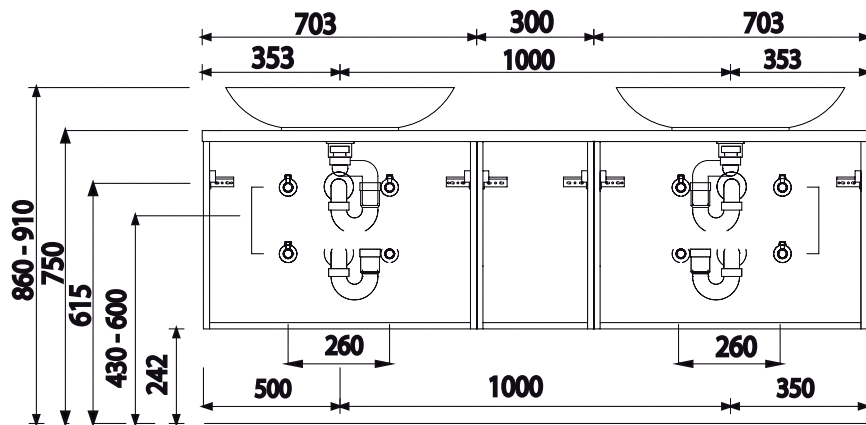

WTA 0506 + WUA 1170 P4

WTA 0506 + WUA 1110 P4

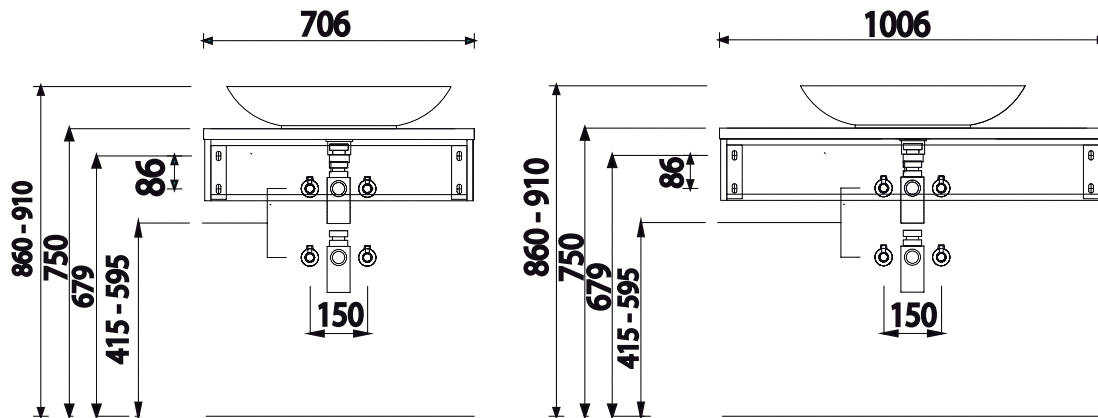

WTA 0506 + WUA 1112 P4

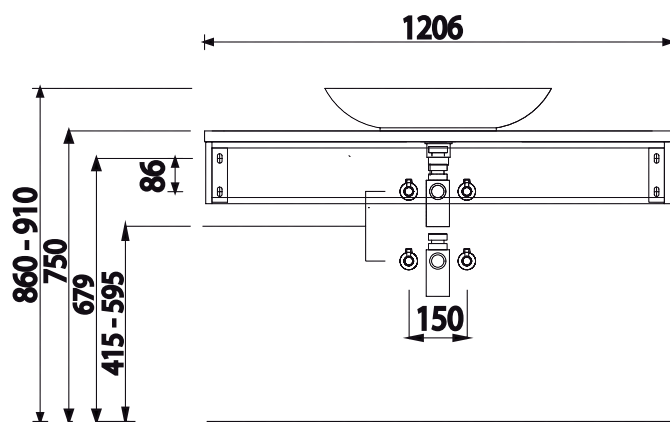

Mineralguss:

Die Temperatur des Gebrauchswassers darf 55° C nicht überschreiten. Haarfärbemittel müssen bei Kontakt mit der Oberfläche innerhalb weniger Sekunden entfernt werden, um Fleckenbildung zu vermeiden.

Toleranzen:

Die Maßtoleranzen (+/- 3mm) und Ebenheitstoleranzen (DIN 18202) unterliegen den üblichen materialspezifischen Toleranzen für Baustoffe, anlehnend an die DIN 18202.

Programm 053 - Maßskizzen

WTA 0506 + WUA 3312 P4

WTA 0506 + WUA 3310 P4

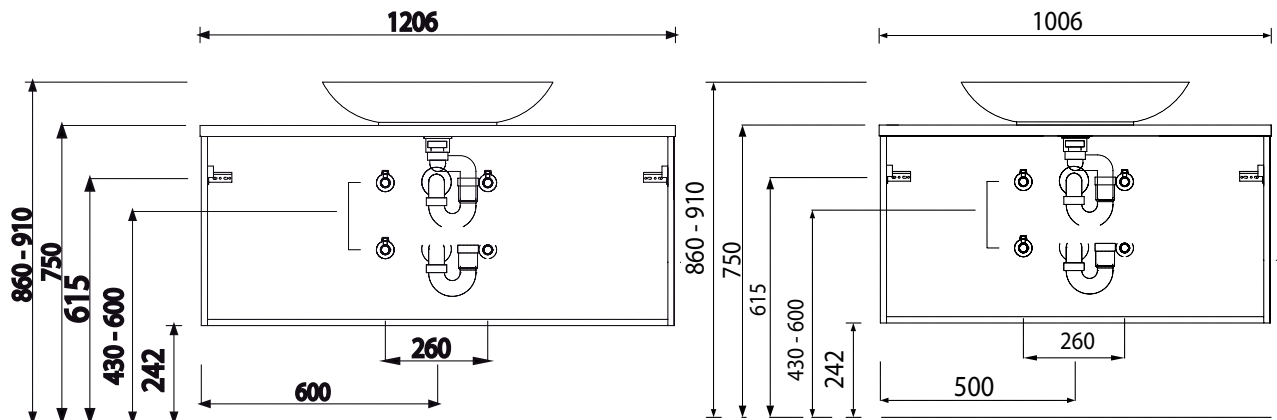

WTA 0506 + WUA 3370 P4

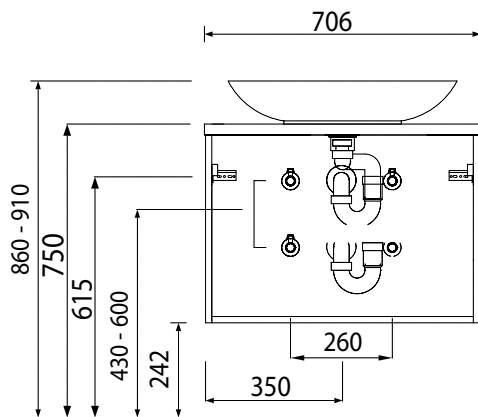

Mineralguss:

Die Temperatur des Gebrauchswassers darf 55° C nicht überschreiten. Haarfärbemittel müssen bei Kontakt mit der Oberfläche innerhalb weniger Sekunden entfernt werden, um Fleckenbildung zu vermeiden.

Toleranzen:

Die Maßtoleranzen (+/- 3mm) und Ebenheitstoleranzen (DIN 18202) unterliegen den üblichen materialspezifischen Toleranzen für Baustoffe, anlehnend an die DIN 18202.