

# Montageanleitung

*Kao Line*



MONTAGEANLEITUNG

Seite 2

MOUNTING INSTRUCTIONS

Page 4

INSTRUCTION DE MONTAGE

Page 6

MONTAGEHANDLEIDING

Pagina 8

UPUTA ZA MONTAŽU

Stranica 10

MONTÁŽNÍ NÁVOD

Strana 12

SZERELÉSI ÚTMUTATÓ

14. oldal

NAVODILO ZA MONTAŽO

Stran 16

MONTÁŽNY NÁVOD

Strana 18

Русский

стр. 20

MONTERINGSANVISNING

Sida 22

INSTRUKCJA MONTAŻU

Strona 24

MAßÜBERSICHT (IN MM)

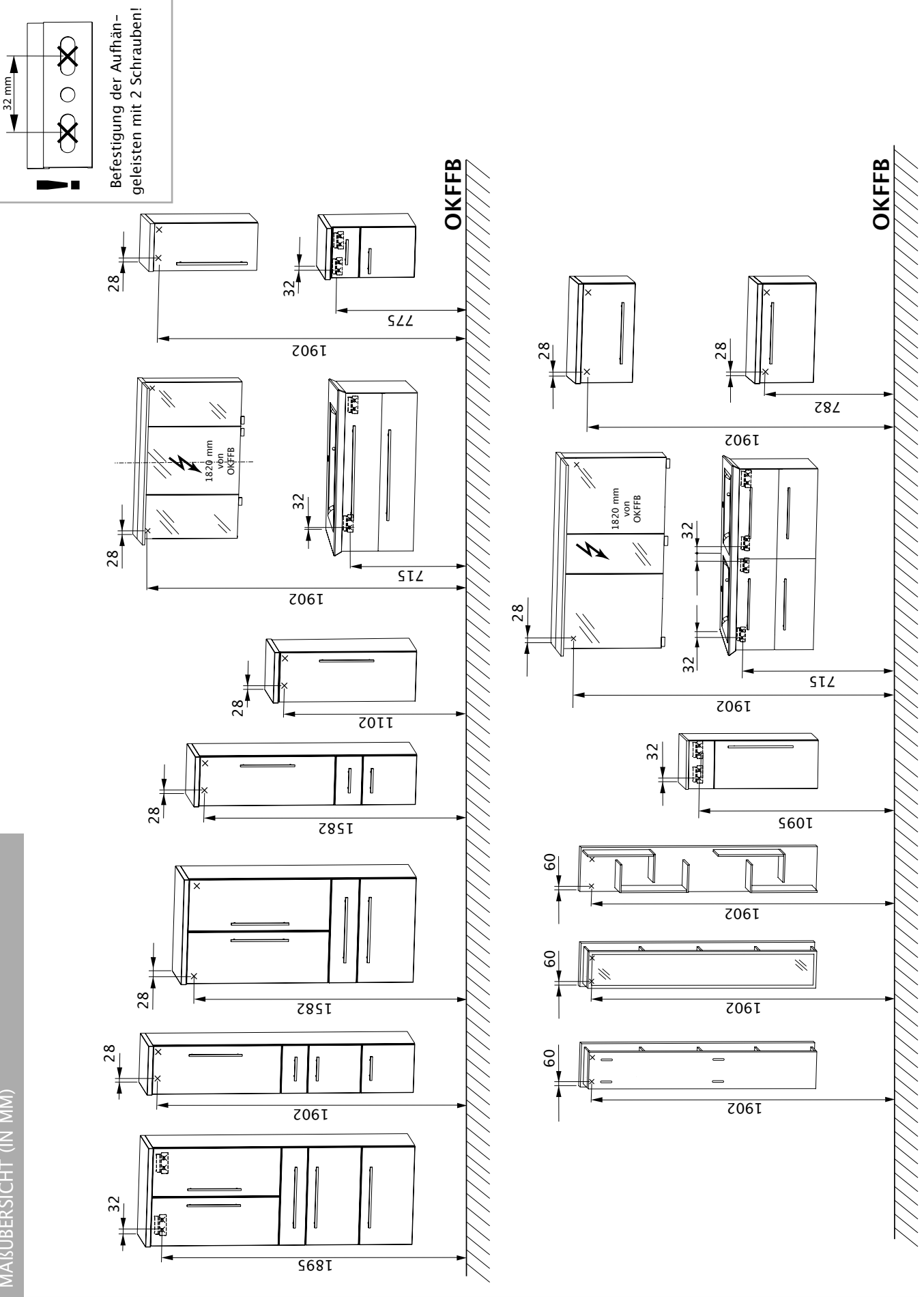

OKFFB = Oberkante Fertigfußboden    = Befestigung auf Leiste    x = Befestigung auf Schraubhaken    x = Bohrposition in Wand

## SICHERHEITSHINWEISE

- Bitte lesen Sie die Montageanleitung vor der Badmontage sorgfältig durch.
- Montage nur durch fachkundige Personen.
- **Warnung: Bei fehlerhafter Montage besteht Gefahr!**
- Prüfen, ob die Wand für die Montage geeignet ist und die Befestigungsmittel für die auftretenden Kräfte verwendbar sind.
- Das beigefügte Befestigungsmaterial ist nur für massive, ausreichend tragfähige Wände ausgelegt.
- Bei abweichender Wandbeschaffenheit (z.B. Gipskarton - oder Leichtbauwänden) ist eine andere - der Belastung angemessene - Befestigung bauseits vorzunehmen.
- ⚠ Elektroinstallationen dürfen nur vom Elektrofachmann nach **DIN VDE 0100-701** (VDE 0100-701):2008-10 durchgeführt werden.
- Elektrifizierte Spiegelschränke/Flächenspiegel müssen einen Mindestabstand von 60 cm zu Badewanne/Dusche aufweisen.
- Die Sicherheitsvorschriften und Normen der jeweiligen Länder sind zu beachten.

## WICHTIGE INFORMATIONEN

- Kontrollieren Sie die Verpackung bei Anlieferung auf äußere Beschädigungen.
- Bitte überprüfen Sie die Anzahl der gelieferten Badmöbel und die dazugehörigen Beschlagsets (Schrauben, Abdeckkappen, Griffe etc.) mit dem Lieferschein bzw. dem Artikelaufkleber auf der Verpackung.
- **Achtung:** Schutzkappen der Spiegelschränktüren erst nach Montage der Türen entfernen, damit die Spiegelkanten nicht beschädigt werden.
- Vorhandene Niveau-Unterschiede durch auftragende Wandbeläge, z. B. Teilverfliesung, durch geeignete Distanzleisten ausgleichen.
- Nicht ausreichend tragfähige Wände verstärken.
- Bohrmaße von OKFFB nach Maßübersicht.
- Befestigung der Möbel mit Aufhängeleiste:
  - Waschtischunterschrank
  - Hochschrank (bei 600 mm Breite)
  - Highboard mit Schubkasten
  - Unterschrank mit Schubkasten
- Aufhängeleiste immer mit 2 Schrauben an Wand befestigen!
- Seitlicher Abstand der Möbel zueinander ist frei wählbar.
- Wasserhahn und Ablaufgarnitur nicht zu fest anziehen.
- Auf die zusätzlich beigefügte Montage- und Installationsanleitung achten.

## HILFSMITTEL

- Bohrmaschine/Akkuschrauber
- Steinbohrer Ø8 mm
- Holzbohrer Ø4 mm, Ø5 mm
- Gliedermaßstab/Maßband
- Wasserwaage
- Schraubendreher mit Kreuzschlitz 3,5 mm
- Maulschlüssel SW 10 mm
- Innensechskant-Schlüssel 4 mm
- Schraubzwingen
- Bleistift
- Silikon (transparent und lösungsmittelfrei)

## PFLEGEANLEITUNG

- **Achtung:** Keine Chemikalien, aggressive Fleckenmittel oder Scheuermittel verwenden!
- Zur Reinigung der Möbel verwenden Sie am besten ein feuchtes Tuch mit etwas Feinspülmittel.
- Achten Sie darauf, dass keine Tropfenrückstände am unteren Rand der Badmöbel verbleiben.
- Den Spiegel mit einem feuchten Tuch oder einem Fensterleder abreiben.
- Einfache Reinigung des Waschbeckens mit allen gewöhnlichen, körnerlosen Reinigungsmitteln.
- Regelmäßig lüften um Schimmelbildung zu vermeiden

## **i** ANLEITUNG AUFBEWAHREN

**Achtung:** Anleitung gut aufheben, sie beinhaltet Informationen zur Installation und den Betrieb der Produkte!

## MONTAGEREIHENFOLGE

- i** Abbildungen siehe Anhang**
- 1. Türen und Schubkästen demontieren (Abb. A/A1)**
- 2. Leuchten montieren (Abb. B/B1)**
  - ⚠ Netzleitung muss spannungsfrei sein!
  - Acrylflächenleuchte nicht zu fest anziehen!
- 3. WTU-Schränke verschrauben (Abb. C/C1)**
  - Achtung:** Beim Durchbohren Montageholz gegenhalten
- 4. Möbel aufhängen (Abb. D/D1/D2/D3)**
  - Spiegelschrank/Flächenspiegel (Mitte Spiegelschrank = Mitte Wasseranschluss)
  - Hochschrank, Oberschrank, Mittelschrank
  - Highboard
  - Steckboard
  - Waschtischunterschrank (Mitte WTU = Mitte Wasseranschluss)
  - Unterschranke
  - Waschtisch
- 6. Möbel ausrichten (Abb. E/E1/E2/E3/E4)**
- 7. Waschtisch montieren**
  - Waschtisch aufsetzen (**Abb. F**)
  - Waschtisch abdichten (**Abb. F1**)
- 8. Armatur anbringen (Abb. G)**
  - ⚠ **Achtung:** Die beigelegte Gummidichtung verwenden.
  - Armatur nicht zu fest anziehen!
- 9. Ablageplatte aufschrauben (Abb. H/H1)**
  - ⚠ **Achtung:** Nicht durch die Ablageplatte bohren!
  - Die beigelegten Schrauben benutzen.
- 10. Türen und Schubkästen montieren (Abb. I/I1/I2)**
- 11. Türen ausrichten (Abb. J/J1/J2)**
- 12. Schubkästen ausrichten (Abb. K/K1/K2)**
- ⚠ **Wichtig: Vorhandene Verbindungswinkel lösen!**
- 13. Spiegelgriff montieren (Abb. L/L1)**
- 14. Klappenbeschlag einstellen (Abb. M)**

DIMENSIONED LAYOUT (IN MM)

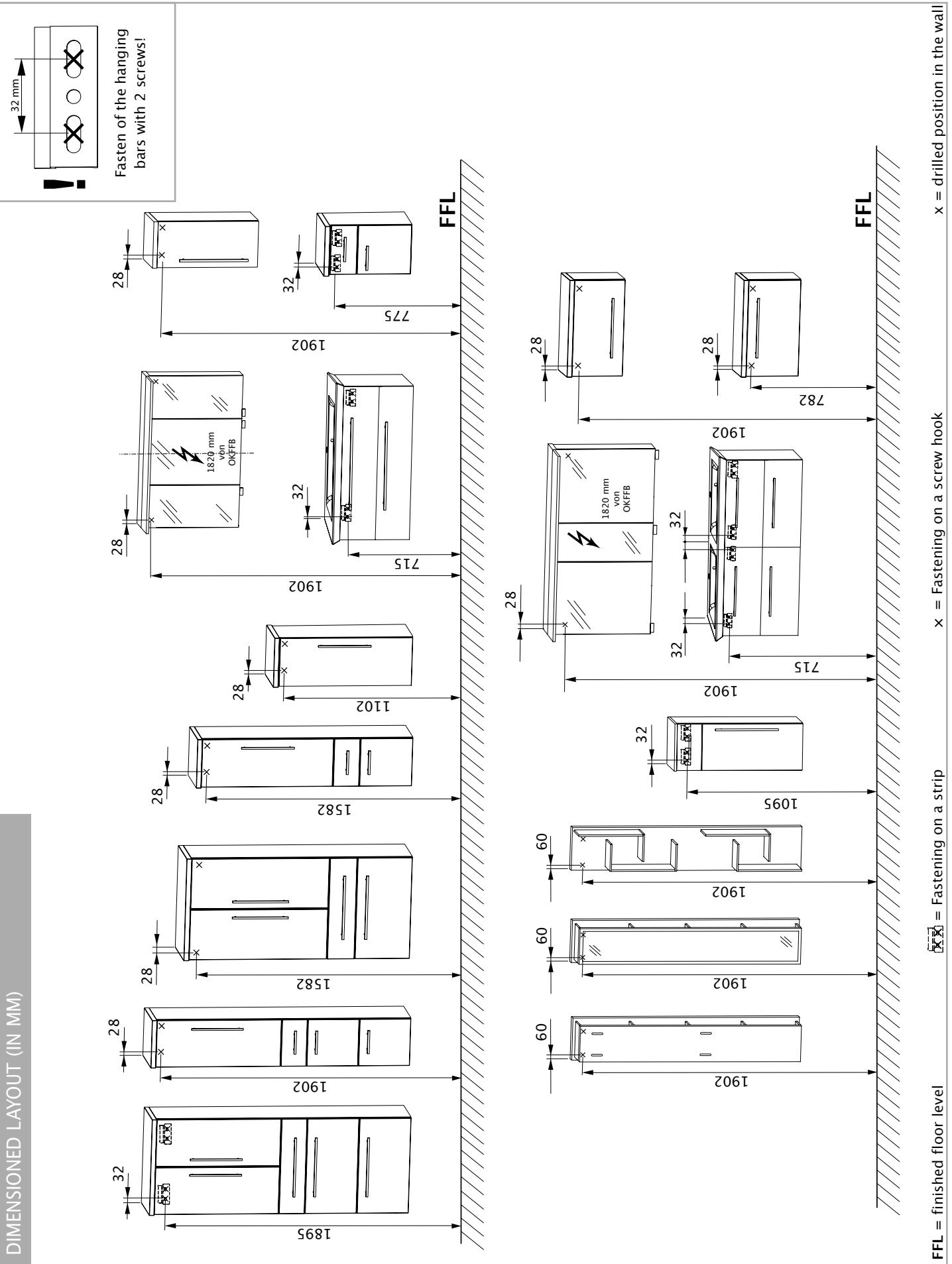

## SAFETY ADVICE

- Please read through the mounting instructions carefully before mounting in the bathroom.
- The mounting must only be done by experts.
- **Warning: defective mounting is dangerous!**
- Check whether the wall is suitable for the mounting and that the fasteners are strong enough for the forces involved.
- The enclosed fastening material is only suitable for solid walls of sufficient load-bearing strength.
- In the case of different wall conditions (e.g., plasterboard or lightweight walls), a different attachment must be made by the customer which is appropriate to the load.
- ⚠ Electrical installations should only be carried out by a specialist electrician DIN VDE 0100-701 (VDE 0100-701):2008-10.
- Electrified, mirrored cabinets and flat mirrors must be located at a minimum distance of 600 mm away from the bath or shower.
- The safety regulations and standards of the particular countries must be observed.

## IMPORTANT INFORMATION

- Inspect the packaging for external damage when it is delivered.
- Please check the number of bathroom cabinets supplied and the associated sets of ironmongery (screws, cover caps, handles, etc.) against the delivery note or the article's label on the packaging.
- **Caution:** only remove the protective caps on the mirrored cabinet's doors after mounting the doors, in order to avoid damaging edges of the mirrors.
- Use suitable spacers or distance blocks to even out the existing differences in level caused by coverings applied to the walls, e.g., partial tiling.
- Reinforce any walls of insufficient load-bearing strength.
- The drilled dimensions are measured from the FFL according to the dimensioned layout.
- Fasten the cabinets with the suspension rails:
  - Washstand base cabinet
  - Tall cabinets (600 mm width)
  - Highboard with drawer
  - Vanity unit with drawer
- Always fasten the hanging bar to the wall with 2 screws!
- Do not tighten water tap and sink pop-up too firmly.
- The horizontal spacing between the cabinets can be chosen freely.
- Pay attention to the assembly and installation instructions (additionally enclosed).

## TOOLS

- Drill and battery-operated screwdriver
- Stone drill bit of 8 mm dia
- Wood drill bit of 4 mm dia, 5 mm dia
- Folding metre rule and measuring tape
- Spirit level
- Screwdriver with a 3.5 mm tip for Phillips screws
- 10 wide open-jawed spanner
- 4 mm Allen key
- Screw clamps
- Pencil
- Silicone sealant (transparent and solvent-free)

## MAINTENANCE INSTRUCTIONS

- **Caution:** do not use any chemicals, aggressive detergent paste or scouring powder.
- The best way of cleaning the cabinet is to use a damp cloth with some mild washing-up liquid.
- Take care that no residue from droplets remains on the lower edge of bathroom cabinets.
- Polish the mirror with a damp cloth or chamois leather.
- The washbasin can be easily cleaned with any of the usual, non-abrasive cleaning agents.
- Ventilate regularly in order to prevent the mould from forming.

## **i** KEEP THE INSTRUCTIONS IN A SAFE PLACE

**Caution:** keep the instructions safely because they contain information about installing and operating the products!

## MOUNTING SEQUENCE

- i** For the figures, see the attachment
- 1. Remove the doors and drawers (Fig. A/A1)**
- 2. Mount the lamps (Fig. B/B1)**
  - ⚠ The mains wire should not be live!
  - Do not overtighten the acrylic panel light!
- 3. Screw washbasin vanity units (Fig. C/C1)**
  - Warning:** Hold up mounting wood when drilling through!
- 4. Hang up the furniture (Fig. D/D1/D2/D3)**
  - Mirrored cabinet or flat mirror (centre of the mirrored cabinet = centre of the water supply connection)
  - Tall cabinets, Upper cabinets, centre cabinets, High board
  - Washstand base cabinet
  - Washstand base cabinet (centre of the washstand base cabinet = centre of the water supply connection)
  - Base cabinets
  - Plug-in board
  - Washstand
- 6. Align furniture (Fig. E/E1/E2/E3/E4)**
- 7. Mount the washstand**
  - Put on the washstand (Fig. F)
  - Seal the washstand (Fig. F1)
- 8. Install the tap (Fig. g)**
  - ⚠ **Warning:** Use the enclosed rubber seal.
  - Do not overtighten the tap!
- 9. Screw on the shelf (Fig. H/H1)**
  - ⚠ **Warning:** Do not drill through the shelf!
  - Use the enclosed screws.
- 10. Mount the doors and drawers (Fig. I/I1/I2)**
- 11. Aligning the doors (Fig. J/J1/J2)**
- 12. Adjusting the drawer (Fig. K/K1/K2)**
- ⚠ **Important:** Loosen the existing connection bracket!
- 13. Mount the mirror grip (Fig. L/L1)**
- 14. Adjusting the folding hinge (Fig. M)**

VUE D'ENSEMBLE DES COTES (EN MM)

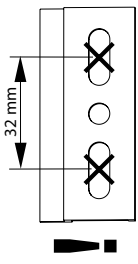

Fixation des barrettes de suspension à l'aide de 2 vis !

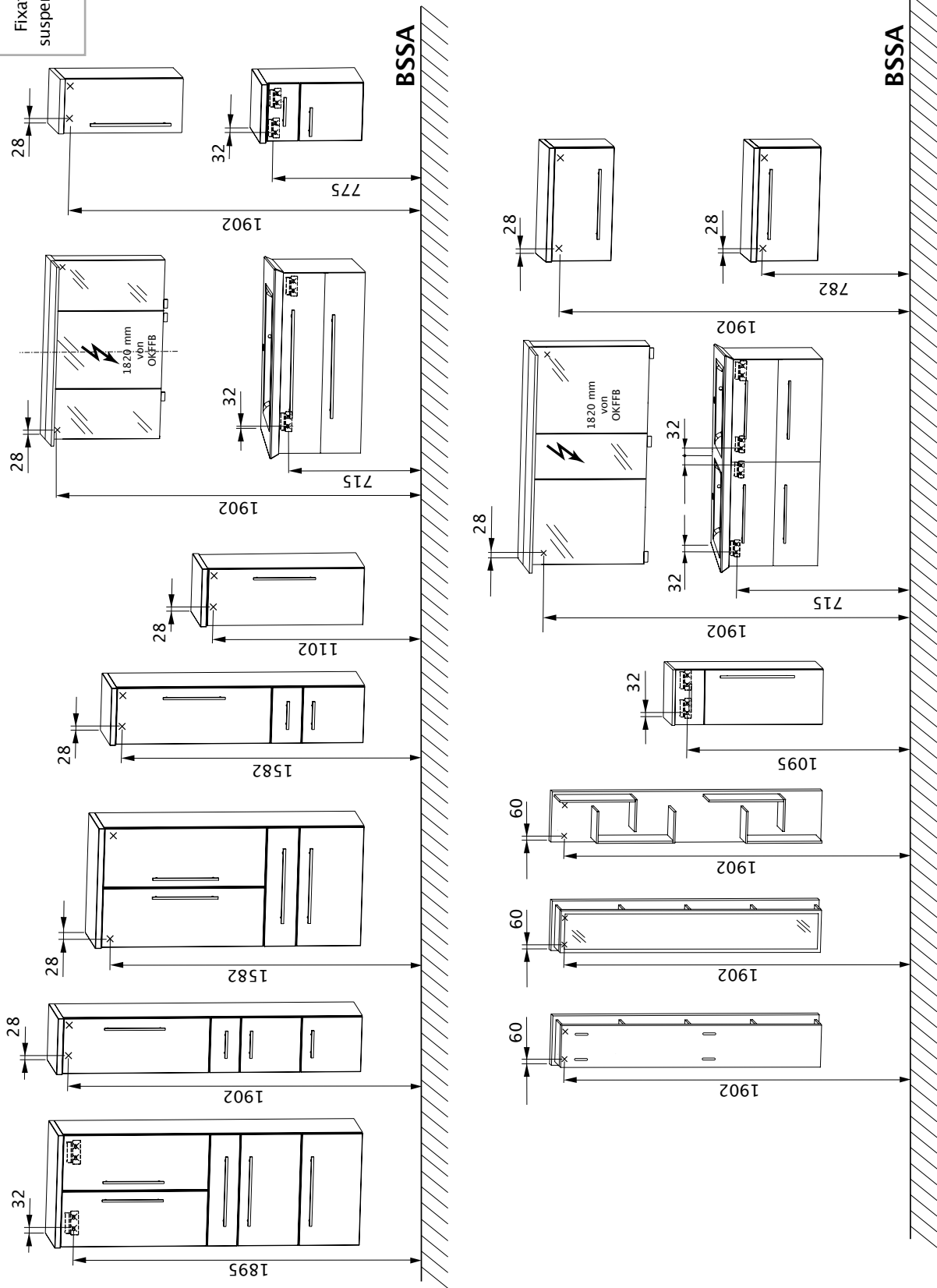

BSSA = bord supérieur du sol achevé    = Fixation sur crochets à visser    x = position de perçage dans le mur

## CONSIGNES DE SECURITE

- Lisez attentivement l'instruction de montage avant de procéder au baignoire.
- Ne confiez le montage qu'à des personnes compétentes
- **Mise en garde: un montage incorrect entraîne des risques!**
- Vérifiez si le mur est approprié pour le montage et si le matériel de fixation disponible est utilisable compte tenu des forces existantes.
- Le matériel de fixation fourni n'est prévu que pour des murs massifs, suffisamment portants.
- Si la structure du mur est différente (par exemple dans le cas des murs en carton plâtre ou de construction légère) il faut effectuer une autre fixation, adaptée aux sollicitations, sur place.
- ⚠ Seul du personnel qualifié est autorisé à effectuer la mise en place d'installations électriques selon les normes en vigueur ( en R.F.A. DIN VDE 0100-701 (VDE 0100-701):2008-10).
- Les armoires de toilette/panneaux de miroir électrifiés doivent présenter une distance minimum de 60 cm jusqu'à la baignoire/douche.
- Les prescriptions de sécurité et les normes du pays respectif doivent être observées.

## INFORMATIONS IMPORTANTES

- Assurez-vous, lors de la livraison, que l'emballage ne présente pas de dommages extérieurs.
- Vérifiez le nombre de meubles de salle de bain fournis et les kits de quincaillerie correspondants (vis, capuchons, poignées, etc...) avec le bon de livraison et/ou l'étiquette des articles sur l'emballage.
- **Attention:** n'enlevez les capuchons protecteurs des portes de l'armoire de toilette qu'après le montage des portes afin que les bords du miroir ne soient pas endommagés.
- Compensez les différences de niveau par des revêtements muraux, par exemple, carrelage partiel, par des liteaux d'écartement appropriés.
- Renforcez les murs qui ne sont pas suffisamment portants.
- Distances de perçage de BSSA suivant la vue d'ensemble des cotes.
- Montage des meubles avec barrette d'accrochage:
  - Meuble sous-vasque
  - Meuble haut (largeur 600 mm)
  - Rayonnage avec tiroirs
  - Meuble bas avec tiroirs
- Toujours fixer la barrette de suspension à l'aide de 2 vis!
- Ne pas trop serrer les robinets et le système d'écoulement.
- La distance latérale entre les meubles peut être choisie librement.
- Respecter les instructions de montage et d'installation jointes en plus.

## OUTILS

- Perceuse/Perceuse sans fil
- Perceuse électrique à percussion Ø 8 mm
- Mèche à bois Ø 4 mm, Ø 5 mm
- Mètre pliant/Mètre à ruban
- Niveau à bulle d'air
- Tournevis cruciforme 3,5 mm
- Clé plate, ouverture 10 mm
- Serre-joints
- Crayon
- Silicone (nettoyage avec produit incolore et sans solvant)

## INSTRUCTION D'ENTRETIEN

- **Attention :** ne pas utiliser de produits chimiques, de produits spéciaux pour tâches ou de produits abrasifs corrosifs!
- Pour le nettoyage des meubles, le mieux est d'utiliser un chiffon humide imbibé d'un peu de liquide-vaisselle.
- Veillez à ce que des résidus de gouttes ne restent pas sur le bord inférieur des meubles de salle de bain.
- Nettoyez le miroir avec un chiffon humide ou une peau de chamois.
- Nettoyage aisé du lavabo au moyen de tout produit de nettoyage standard, sans grains.
- Aérer régulièrement pour éviter la formation de moisissure.

## **i** CONSERVEZ LES INSTRUCTIONS

**Attention:** veillez à conserver les instructions; elles contiennent des informations relatives à l'installation et au fonctionnement des produits!

## ORDRE DU MONTAGE

- i** **Illustrations (voir annexe)**
- 1. Démontez les portes et les tiroirs (ill. A/A1)**
- 2. Monter les lampes (ill. B/B1)**
  - ⚠ Le courant doit être coupé!
  - Ne pas trop serrer les lampes plates en acrylique!
- 3. Visser les éléments meubles pour vasques (meubles sous lavabo) (ill. C/C1)**
  - Attention:** placer une cale de bois derrière, lors du perçage!
- 4. Accrocher les meubles (ill. D/D1/D2/D3)**
  - Armoire de toilette/Panneaux de miroir (milieu armoire de toilette = milieu branchement d'eau)
  - Éléments du haut, Éléments supérieurs, Armoires centrales
  - Armoire haute
  - Élément sous plan de toilette
  - Meuble sous-vasque (milieu Meuble sous-vasque = milieu branchement d'eau)
  - Éléments du bas
  - Panneau enfichable
- 6. Ajuster les meubles (ill. E/E1/E2/E3/E4)**
- 7. Monter la vasque**
  - Poser la vasque (ill. F)
  - Colmater la vasque (ill. F1)
- 8. Installer la robinetterie (ill. G)**
  - ⚠ **Attention :** Utiliser le joint caoutchouc fourni.
  - Ne pas serrer la robinetterie trop fort!
- 9. Fixer le plan vasque avec les vis (ill. H/H1)**
  - ⚠ **Attention :** Ne pas faire de trou dans le plan vasque !
  - Utiliser les vis fournies.
- 10. Monter les portes et les tiroirs (ill. I/I1/I2)**
- 11. Alignez les portes (ill. J/J1/J2)**
- 12. Adaptez les tiroirs (ill. K/K1/K2)**
- ⚠ **Important :** Desserrer l'équerre de raccord installée!
- 13. Monter la poignée du miroir (ill. L/L1)**
- 14. Adaptez le ferrement pour clapets (ill. M)**

MAATOVERZICHT (IN MM)

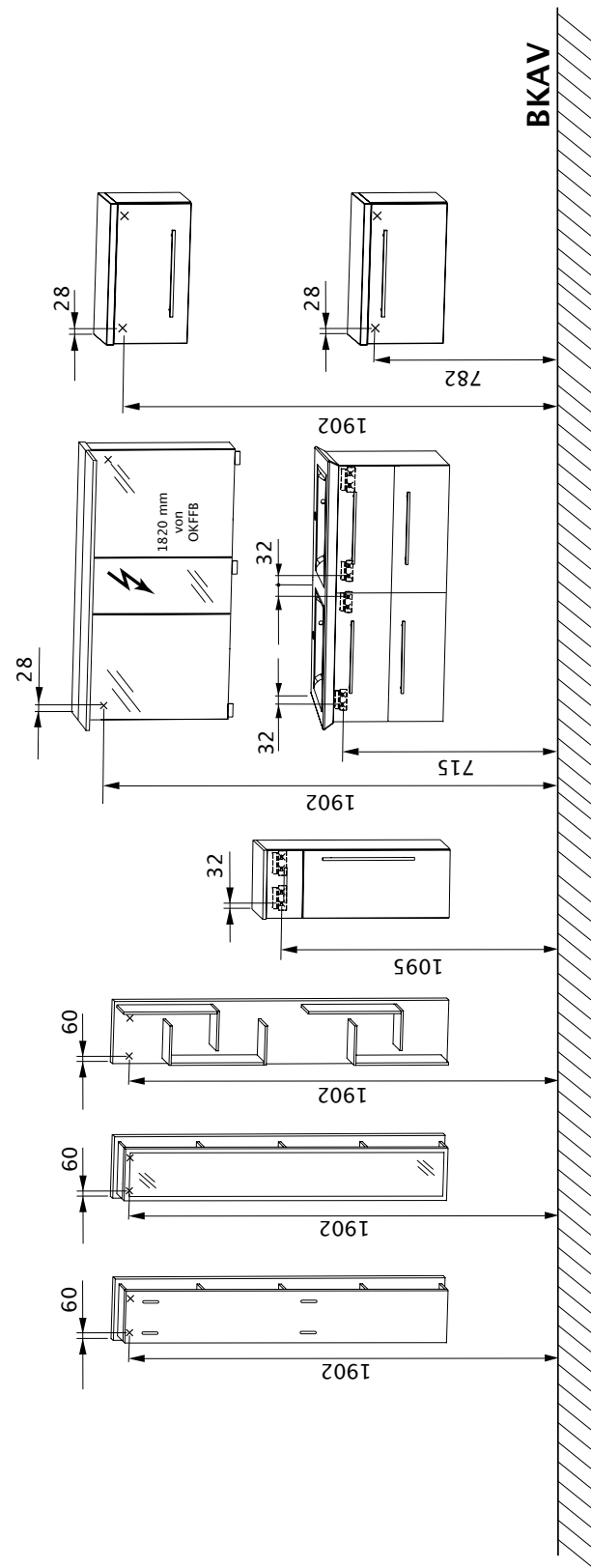
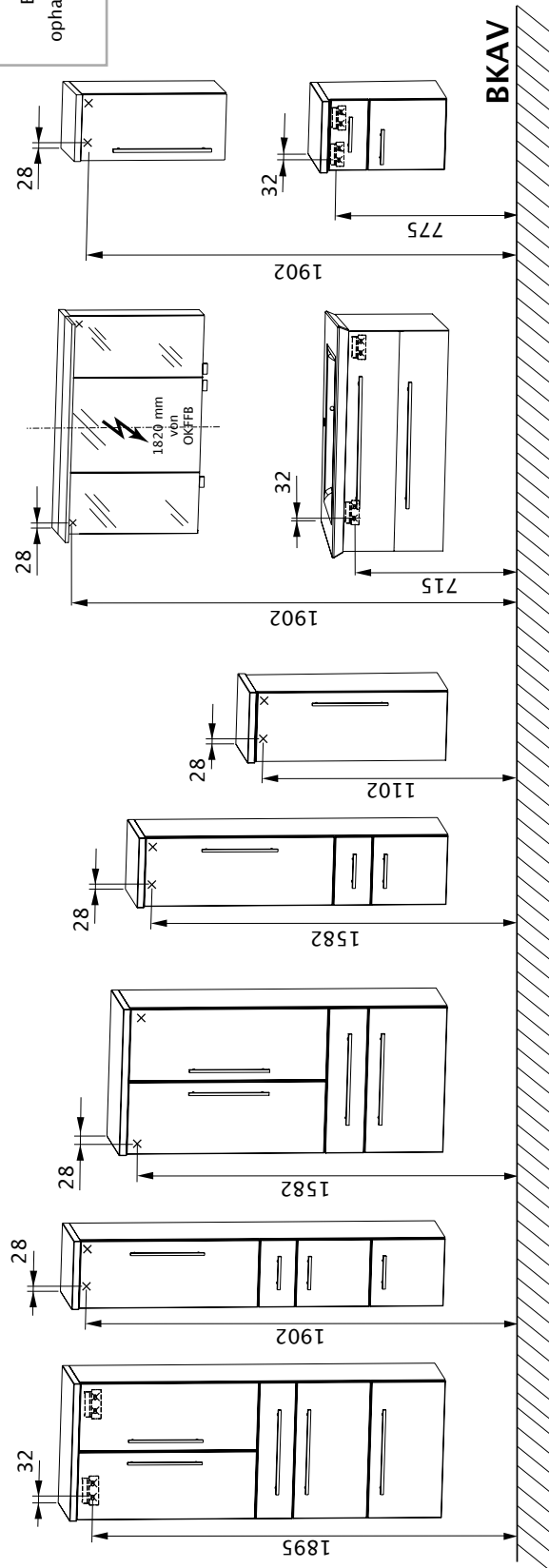
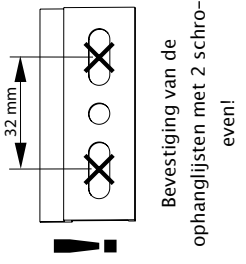

BKAV = bovenkant afgewerkte vloer      = Bevestiging op strip      x = Bevestiging op schroefhaak      x = boorplaats in de muur



## VEILIGHEIDSLINSTRUCTIES

- Lees a.u.b. de montagehandleiding zorgvuldig door alvorens de badkamer te installeren.
- Montage alleen door vakkundige personen.
- **Waarschuwing: bij verkeerde montage bestaat gevaar!**
- Controleer of de muur voor de montage geschikt is en of de bevestigingsmiddelen voor de optredende krachten bruikbaar zijn.
- Het bijgevoegde bevestigingsmateriaal is uitsluitend voor massieve muren met voldoende draagvermogen bedoeld.
- Bij afwijkende toestand van de wand (bijv. gipsplaat- of sandwichplaatwanden) dient er door de opdrachtgever een andere -bij de last passende- bevestiging te worden gerealiseerd.
- ⚠ Elektro-installaties mogen uitsluitend door elektrotechnici volgens DIN VDE 0100-701 (VDE 0100-701):2008-10 uitgevoerd worden.
- Spiegelkasten/spiegels met een elektrische installatie moeten een minimumafstand van 60 cm tot de badkuip/douche hebben.
- De veiligheidsvoorschriften en normen van het betreffende land dienen in acht te worden genomen.

## BELANGRIJKE INFORMATIE

- Controleer de verpakking bij de aflevering op uitwendige beschadigingen.
- Vergelijk a.u.b. het aantal van de geleverde badkamermeubels en de bijbehorende beslagsets (schroeven, afdekkappen, handvatten enz.) met de afleveringsbon of met de artikelsticker op de verpakking.
- **Let op:** verwijder de beschermkappen van spiegelkastdeuren pas na montage van de deuren, om beschadiging van de spiegelranden te voorkomen.
- Aanwezige niveauverschillen door een dikkere wandbekleding, bijv. gedeeltelijke betegeling, dienen met geschikte afstandslijsten te worden gecompenseerd.
- Wanden met onvoldoende draagvermogen dienen te worden verstevigd.
- Boorplaatsen vanaf BKAV volgens maatoverzicht.
- Bevestiging van de meubels met ophangrails:
  - Wastafelonderkast
  - Hoge kast (bij 600 mm breedte)
  - Highboard met schuiflade
  - Onderkast met schuiflade
- Ophanglijst altijd met 2 schroeven aan de wand bevestigen!
- Waterkraan en afvoerarmatuur niet de strak aandraaien.
- De zijdelingse afstand tussen de meubels onderling kan vrij worden gekozen.
- Let op de extra bijgevoegde montage- en installatiehandleidingen.

## HULPMIDDELEN

- Boormachine/accuschroevendraaier
- Steenboor Ø 8 mm
- Houtboor Ø 4 mm, Ø 5 mm
- Duimstok/meetlint
- Waterpas
- Schroevendraaier met kruiskop 3,5 mm
- Steeksleutel SW 10 mm
- Lijmtangen
- Potlood
- Silicone (transparant en oplosmiddelvrij)

## ONDERHOUDSHANDLEIDING

- **Let op:** gebruik geen chemicaliën, agressieve vlekkenmiddelen of schuurmiddelen!
- Voor de reiniging van de meubels gebruikt u het beste een vochtige doek met wat mild afwasmiddel.
- Zorg ervoor dat er geen druppels aan de onderrand van de badkamermeubels achterblijven.
- De spiegel wrijft u met een vochtige doek of een zeemlap schoon.
- De wastafel kan eenvoudig worden gereinigd met alle gewone, korrelloze reinigingsmiddelen.
- Regelmatige ventileren om schimmelvorming te voorkomen.

## HANDLEIDING BEWAREN

**Let op:** bewaar de handleiding zorgvuldig; ze bevat informatie voor de installatie en het gebruik van de producten!

## MONTAGEVOLGORDE

1. **Afbeeldingen zie bijlage**
1. **Deuren en schuifbakken demonteren (afb. A/A1)**
2. **Lampen monteren (afb. B/B1)**
  - ⚠ Netvoedingskabel moet spanningloos zijn!
  - Acryl-oppervlaktelampen niet te vast aandraaien!
3. **WTO-kasten vastschroeven (afb. C/C1)**
  - Opgelet:** bij het doorboren montagehout gebruiken!
4. **Meubels ophangen (afb. D/D1/D2/D3)**
  - Spiegelschrank/Flächenspiegel
  - Spiegelkast/spiegel (midden spiegelkast = midden wateraansluiting)
  - Hoge kasten, Bovenkasten, Middenkasten, Highboard
  - Wastafelonderkast
  - Wastafelonderkast (midden wastafelonderkast = midden wateraansluiting)
  - Onderkasten
  - Legbord
6. **Meubels uitlijnen (afb. E/E1/E2/E3/E4)**
7. **Wastafel monteren**
  - Wastafel erop zetten (afb.F)
  - Wastafel erop zetten (afb. F1)
8. **Armatuur aanbrenge (afb. G)**
  - ⚠ **Let op:** De bijgevoegde rubberen dichting gebruiken.
  - Armatuur niet te vast aandraaien!
9. **Steunplaat erop schroeven (afb. H/H1)**
  - ⚠ **Let op:** Niet door de steunplaat boren!
  - De bijgevoegde schroeven gebruiken.
10. **Deuren en schuifbakken monteren (afb. I/I1/I2)**
11. **Deuren afstellen (afb. J/J1/J2)**
12. **Laden instellen (afb. K/K1/K2)**
  - ⚠ **Belangrijk:** Maak aanwezige verbindingshoekelamenten los!
13. **Spiegelknop monteren (afb. L/L1)**
14. **Klepbeslag instellen (afb. M)**

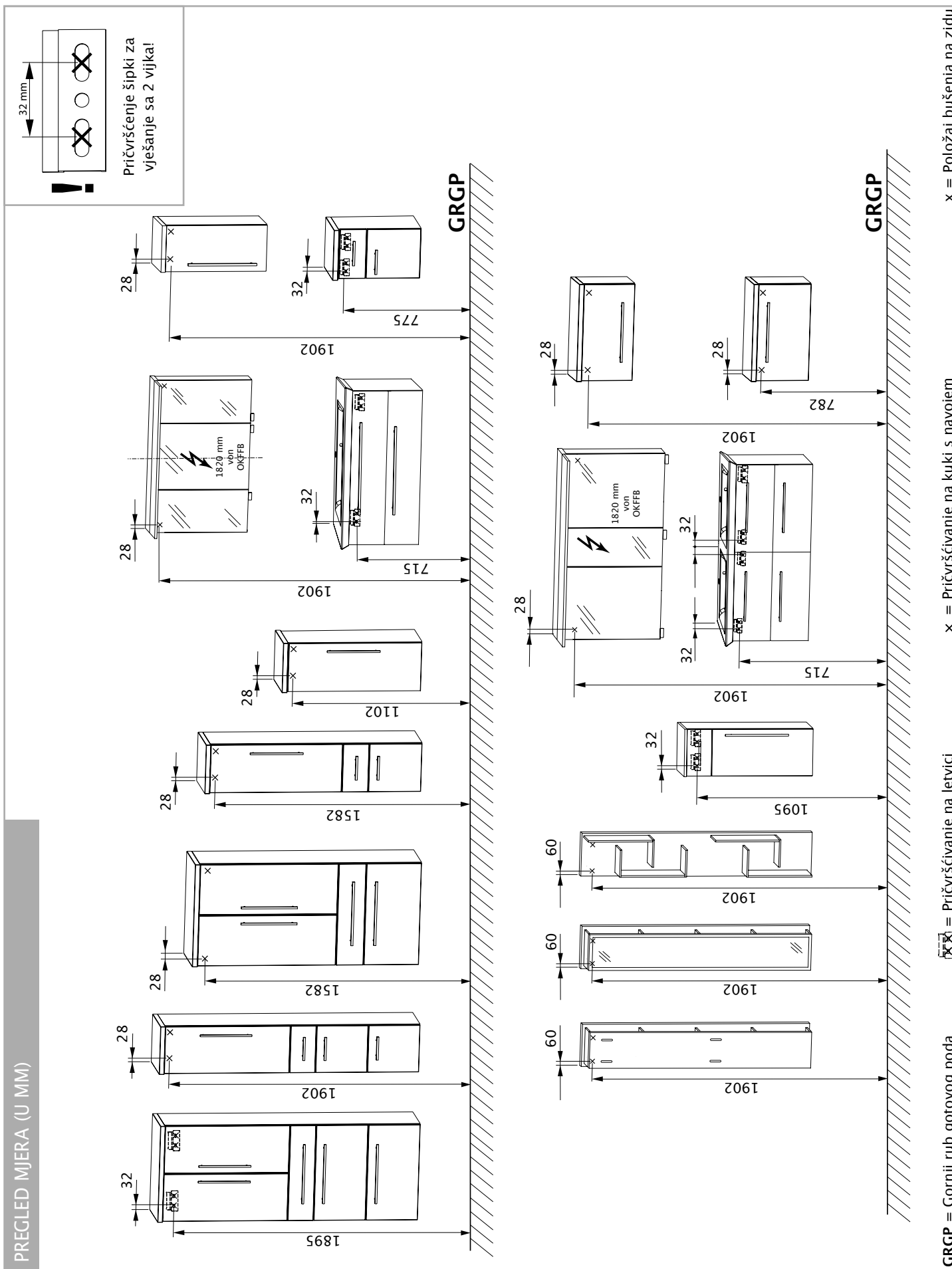

## SIGURNOSNE UPUTE

- Molimo Vas da prije montaže kupatila pažljivo pročitate uputu za montažu.
- Montaža samo kroz stručno osoblje.
- **Upozorenje:** kod pogrešne montaže postoji opasnost!
- Pregledajte, da li je zid prikladan za montažu i da li se sredstva za pričvršćivanje mogu primijeniti za nastajuću snagu.
- Priloženi materijal za pričvršćivanje je prikladan samo za masivne, dovoljno nosive zidove.
- Ako je zid od drugačijeg materijala (gipskartonski ili pregradni nenosivi zidovi), pričvršćivanje treba izvesti primjerenom opterećenju.
- ⚠ Elektroinstalacije smije provesti samo električar prema DIN VDE 0100-701 (VDE 0100-701):2008-10.
- Elektrificirani ormari sa ogledalom / plosnata ogledala moraju imati minimalni razmak do kade / tuša od 60 cm.
- Sigurnosni propisi i norme dotičnih zemalja se trebaju poštivati.

## VAŽNE INFORMACIJE

- Nakon dostave pakovanje kontrolirajte na vanjska oštećenja.
- Molimo Vas da broj dostavljenog namještaja za kupatilo i pripadajuće komplete za pričvršćivanje (vijaka, kapa, ručki itd.) kontrolirate sa dostavnicom tj. naljepnicom artikla na pakovanju.
- **Pozor:** Zaštitne kape ormara sa ogledalom tek skinuti nakon montaže vrata, kako se rubovi ogledala ne bi oštetili.
- Postojeće razlike u razini kroz zidne obloge, n pr. djelomično nalijepljene pločice, izjednačiti kroz prikladne šipke za izjednačavanje razlika.
- Nedovoljno nosive zidove ne pojačavati.
- Mjere za bušenje GRGP a prema pregledu mjera.
- Pričvršćivanje namještaja sa šipkom za vješanje:
  - Ormar pod umivaonikom
  - Visoki ormar (kod 600 mm širine)
  - Visoka komoda sa ladicama
  - Donji ormar sa ladicama
- Šipku za vješanje uvijek sa 2 vijka pričvrstiti na zid!
- Ne zatežite prejako slavinu i ispusnu garnituru.
- Bočni razmak između namještaja se može slobodno izabrati.
- Slijedite dodatno priložene upute za montažu i instalaciju.

## POMOĆNA SREDSTVA

- Bušilica / zavijač na akumulatorski pogon
- Svrđlo za kamen Ø 8 mm
- Svrđlo za drvo Ø 4 mm, Ø 5 mm
- Metar za mjerenje
- Labela
- Križni zavijač 3,5 mm
- Čeljusni ključ SW SW 10 mm
- Vijčana stezaljka
- Olovka
- Silikon (transparentan i nerastvoran)

## UPUTA ZA NJEGU

- **Pozor:** Ne koristiti kemikalije, agresivna sredstva protiv mrlja ili sredstva za ribanje!
- Za čišćenje namještaja najbolje koristite vlažnu krpu sa malo deterdženta.
- Pazite na to, da na donjem rubu namještaja za kupatilo ne ostanu mrlje od kapanja.
- Ogledalo očistiti sa vlažnom krpom i prebrisati sa kožnom krpom za prozore.
- Jednostavno čišćenje umivaonika sa svim uobičajenim sredstvima za čišćenje bez zrnja.
- Redovno zračite, kako biste izbjegli stvaranje plijesni.

## i UPUTA ZA ČUVANJE

**Pozor:** Uputu dobro sačuvati, ona sadrži informacije o instalaciji i radu proizvođača!

## REDOSLIJED MONTAŽE

1. **Slike vidi u prilogu**
1. **Demontirajte vrata i ladice (slika A/A1)**
2. **Montirajte svjetiljke (slika B/B1)**
  - ⚠ Iz mrežnog voda mora biti isključen mrežni napon!
  - Akrilne svjetiljke nemojte previše pritegnuti!
3. **Zavrните ormar pod umivaonikom (slika C/C1)**
  - Pozor:** Prilikom bušenja koristite drvo za montažu!
4. **Objesite namještaj (silka D/D1/D2/D3)**
  - Ormar sa ogledalom / plosnato ogledalo (sredina ormar sa ogledalom = sredina priključka za vodu)
  - Visoki ormari, Viseći ormari, Srednji ormari
  - Visoka vitrina
  - Ormar ispod umivaonika
  - Praonik (sredina Ormar ispod umivaonika = sredina priključka za vodu)
  - Donji ormari
  - Utična šina
6. **Izravnajte namještaj (slika E/E1/E2/E3/E4)**
7. **Montirajte ormar s umivaonikom**
  - Postavljanje umivaonika (silka F)
  - Brtvljenje umivaonika (silka F1)
8. **Postavite armature (slika G)**
  - ⚠ **Pozor:** Koristite priloženi gumenu brtvu.
  - Armaturu nemojte čvrsto pritegnuti!
9. **Zavrните ploču za odlaganje (slika H/H1)**
  - ⚠ **Pozor:** Nemojte bušiti kroz ploču za odlaganje!
  - Koristite priložene vijke.
10. **Montirajte vrata i ladice (slika I/I1/I2)**
11. **Izravnati vrata (slika J/J1/J2)**
12. **Namjestiti ladice (slika K/K1/K2)**
  - ⚠ **Važno:** Uklonite postojeće spojne kutnike!
13. **Montirajte gumb zrcala (slika L/L1)**
14. **Namjestiti okov zaklopki (slika M)**

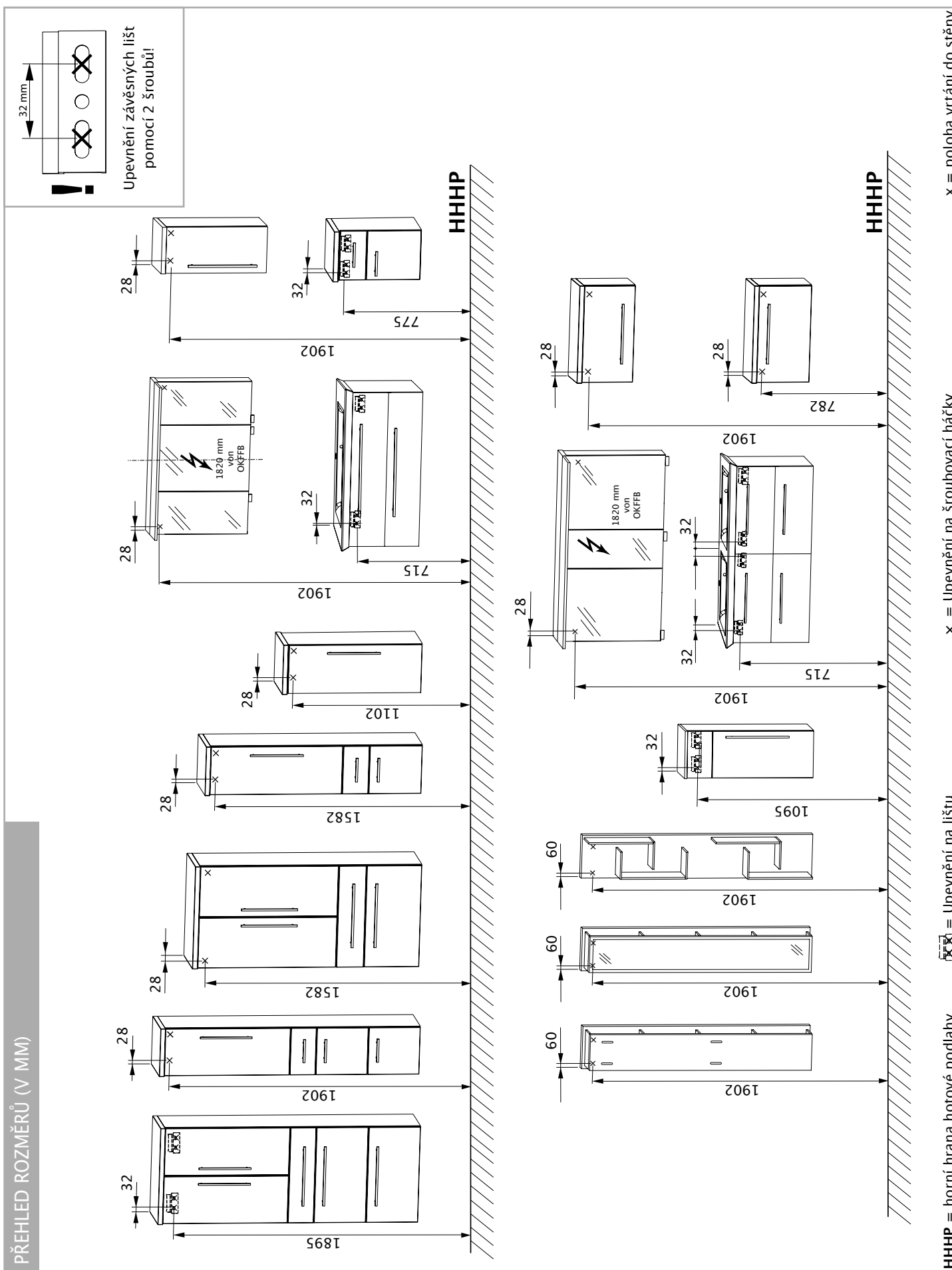

## BEZPEČNOSTNÍ POKYNY

- Pročtěte si pečlivě montážní návod ještě před vlastní montáží koupelnových skříněk.
- Montáž můžou provádět jenom odborně způsobilé osoby.
- **Upozornění: Při nesprávné montáži vzniká nebezpečí ohrožení!**
- Přezkoušet, je-li stěna vhodná pro montáž a zda je možno použít upevňovací prostředky s ohledem na vznikající síly.
- Příložený upevňovací materiál je dimenzován jenom pro masivní, dostatečně pevné nosné stěny.
- V případě odlišné kvality stěny (např. ze sádkokartonu nebo lehké stavební stěny) je nutné při montáži použít jiný typ upevnění v závislosti na zatížení.
- ⚠ Elektroinstalace smějí provádět pouze kvalifikovaní elektrikáři podle DIN VDE 0100-701 (VDE 0100-701):2008-10.
- Elektricky napájené zrcadlové skřínky/plochá zrcadla musí zachovávat minimální odstup 60 cm od vany/sprchy.
- Je nutno brát ohled na specifické bezpečnostní předpisy a normy příslušných zemí.

## DŮLEŽITÉ INFORMACE

- Zkontrolujte si při dodání zboží, zda nemá obalový materiál vnější poškození.
- Zkontrolujte si prosím počet dodaných kusů koupelnového nábytku a kompletnost příslušné sady kování (šrouby, odejmávací kryty, rukojeti atd.) uvedené v dodacím listu nebo na etiketě na obalu produktu.
- Upozornění: Ochranné krytky dveří zrcadlových skříněk odstraňujte vždy až po ukončení montáže dveří, aby nemohlo dojít k poškození hran zrcadel.
- Existující rozdíly v úrovni vyrovnejte pomocí nanášení obkládacích dlaždic, např. částečným vydlažděním, prostřednictvím vhodných distančních lišt.
- Vyztužte nedostatečně pevné nosné stěny.
- Vrtání rozměry HHPH podle přehledu rozměrů.
- Upevnění nábytku prostřednictvím závěsných lišt:
  - Spodní skříňka pod umyvadlový stůl
  - Vysoká skříňka (při šířce 600 mm)
  - Highboard se zásuvkou
  - Spodní skříňka se zásuvkou
- Závěsnou lištu upevňujte na stěnu vždy pomocí 2 šroubů!
- Vodovodní kohoutek a odpadovou soupravu neutahujte příliš pevně.
- Boční odstup nábytku mezi sebou si můžete libovolně zvolit.
- Dodržujte příložené návody k montáži a instalaci.

## POMŮCKY

- Vrtačka/Akumulátorový šroubovák
- Vrtáky do kamene o průměru 8 mm
- Vrtáky do dřeva o průměru 4 mm, 5 mm
- Skládací dřevěný metr/Měřicí pásma
- Vodováha
- Křížový šroubovák o průměru 3,5 mm
- Otevřený klíč SW o průměru 10 mm
- Svěrák na šrouby
- Tužka
- Silikon (průhledný a bezrozpuštědlový)

## NÁVOD PRO ÚDRŽBU

- **Upozornění:** Nepoužívejte žádné chemikálie, agresivní odstraňovače skvrn nebo drhňoucí prostředky!
- K čištění nábytku používejte nejlépe vlhký hadřík s trochou jemného promývacího prostředku.
- Dávejte pozor na to, aby na spodní části koupelnového nábytku nezůstali žádné zbytky kapaliny.
- Zrcadlo vyleštete vlhkým hadříkem nebo utěrkou na okna z umělé kůže.
- Jednoduché čištění umyvadla pomocí všech běžných čistících prostředků bez granulátů.
- Zabezpečte pravidelné větrání, aby se zabránilo vzniku plísní.

## i USCHOVÁNÍ NÁVODU

**Upozornění:** Návod dobře uschovejte, obsahuje informace potřebné k instalaci a provozu produktů!

## MONTÁŽNÍ POSTUP

1. **Zobrazení viz příloha**
1. **Odmontujte dvířka a zásuvky (obr. A/A1)**
2. **Namontujte svítidla (obr. B/B1)**
  - ⚠ Síťové vedení musí být bez napětí!
  - Akrylová panelová svítidla nedotahovat příliš pevně!
3. **Sešroubujte spodní skřínky pod umyvadlo (obr. C/C1)**

**Pozor:** Při vrtání držte proti montážní dřevo!
4. **Zavěste nábytek (obr. D/D1/D2/D3)**
  - Zrcadlová skříňka/Plochá zrcadla (sredina ormar sa ogledalom = vsredina priključka za vodu)
  - Vysoké skříně, Horní skřínky, Střední skřínky, Vrchní deska
  - Spodní skříňka pod umyvadlem
  - Spodní skříňka pod umyvadlový stůl (Střed spodní skřínky pod umyvadlem = Střed přípojky na vodu)
  - Spodní skřínky
  - Panel se zásuvkou
6. **Vyrovnejte nábytek (obr. E/E1/E2/E3/E4)**
7. **Namontujte umyvadlový stůl**
  - Nasazení umyvadla (obr. F)
  - Utěsnění umyvadla (obr. F1)
8. **Upevněte armaturu (obr. G)**
  - ⚠ **Pozor:** Použijte příložené gumové těsnění.
  - Armaturu neutahujte příliš pevně!
9. **Přišroubujte odkládací desku (obr. H/H1)**
  - ⚠ **Pozor:** Neprovrtejte odkládací desku!
  - Použijte příložené šrouby
10. **Namontujte dvířka a zásuvky (obr. I/I1/I2)**
11. **Seřídít dveře (obr. J/J1/J2)**
12. **Vyměnit svítidla (obr. K/K1/K2)**
  - ⚠ **Důležité:** Uvolněte spojovací úhelník!
13. **Namontujte knoflík zrcadla (obr. L/L1)**
14. **Nastavit zaklapovací kování (obr. M)**

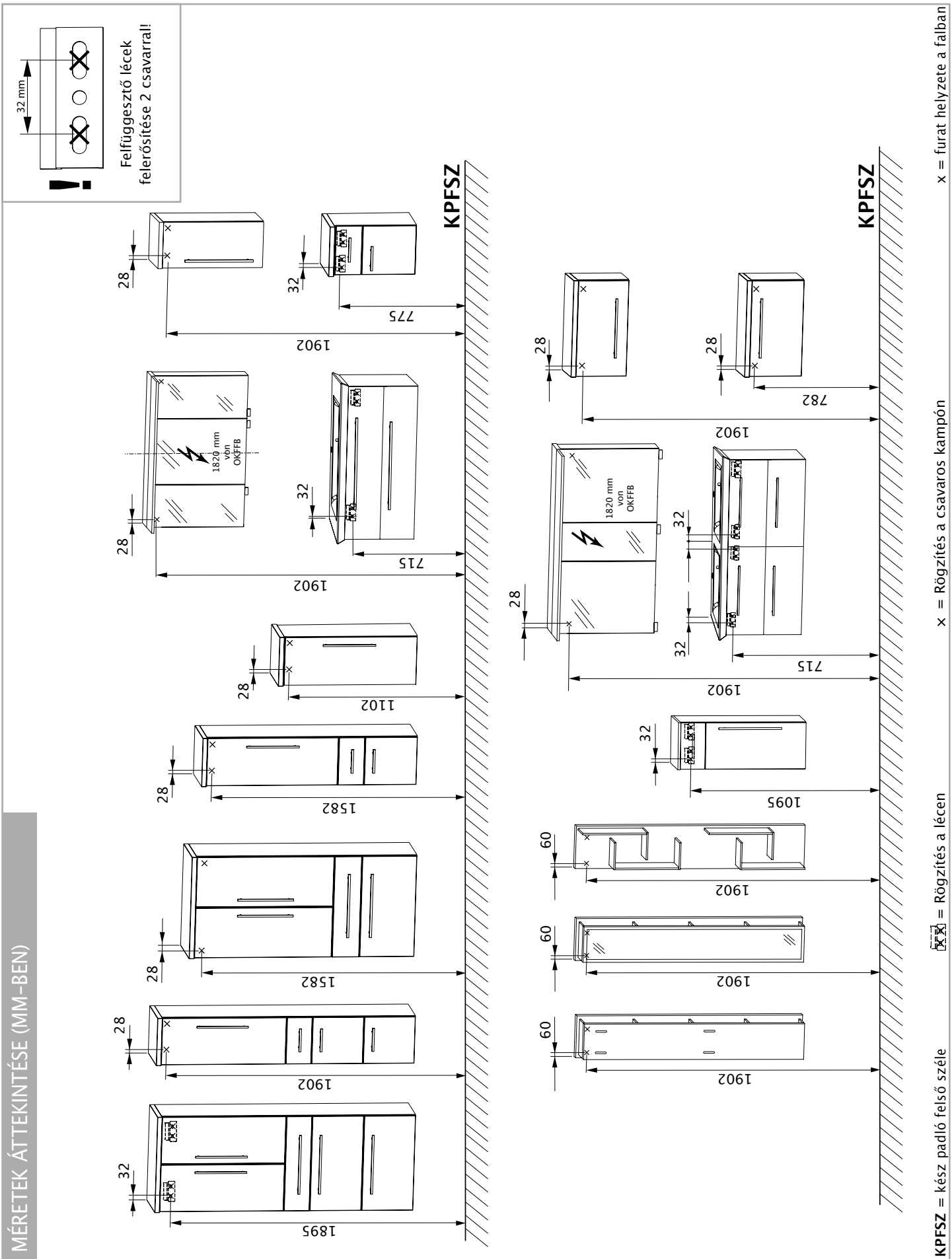

## BIZTONSÁGI ÚTMUTATÁSOK

- A szerelés előtt olvassa el gondosan a szerelési útmutatót.
- Csak hozzáértő személy szerelheti fel.
- **Figyelmeztetés! A hibás szerelés balesetveszélyt okoz!**
- Vizsgálja meg, hogy alkalmas-e a fal a felszerelésre és használhatók-e a rögzítő elemek a fellépő erőknél.
- A mellékelt felerősítő szereléseket csak vastag, kellő teherbírású falakhoz terveztük.
- Eltérő falminőség esetén (pl. gipszkarton- vagy könnyűszerkezetes falak) egy másik - a terhelésre méretezett - rögzítést kell helyszíniileg alkalmazni.
- **⚠** Az elektromos szereléseket csak villamos szakember végezheti a DIN VDE 0100-701 (VDE 0100-701):2008-10 szerint.
- Villamos szerelésekkel rendelkező tükrös szekrényeket/fali tükröket minimum 60 cm-es távolságban kell elhelyezni a fürdőkádtól/zuhanyzótól.
- A használat szerinti ország biztonsági előírásait és szabványait követni kell.

## FONTOS TUDNIVALÓK

- Leszállításkor ellenőrizze, hogy a csomagolás külseje nem mutat-e rongálódásokat.
- Vizsgálja felül, hogy a leszállított bútorok darabszáma és a hozzátartozó vasalási anyagok (csavarok, takarófedelek, fogantyúk stb.) egyeznek-e a szállítólevél ill. a csomagolásra ragasztott árucímke tartalmával.
- **Figyelem!** A tükrös szekrényajtók védőfedőit csak az ajtók felszerelése után szabad eltávolítani, nehogy megrongálódjanak a tükör szélei.
- A meglévő színteltéréseket felhordó falburkolatokkal, pl. részleges csempézéssel, alkalmas távtartó lécekkel kell kiegyenlíteni.
- A nem eléggé teherbíró falakat meg kell erősíteni.
- Az KPFSZ-től vett furatméreteket a méretáttékintő rajzon lehet megtalálni.
- A bútorokat függesztő lécekkel kell rögzíteni:
  - Mosdó alatti szekrény
  - Fali szekrény (600 mm szélesség esetén)
  - Fali fürdőszoba szekrény fiókos részzel
  - Alsó szekrény fiókos részzel
- A függesztő léceket mindig 2 csavarral kell a falra felerősíteni!
- A vízcsapot és a lefolyó garnitúrát nem húzzuk meg túl szorosan.
- Oldalirányban szabadon meg lehet választani az egyes bútorok távolságát.
- Figyelembe kell venni a mellékelt szerelési- és telepítési útmutatókat is.

## SEGÉDESZKÖZÖK

- fúrógép/akkus csavarhúzó
- Ø 8 mm-es kőfúró
- Ø 4 mm, Ø 5 mm-es fafúró
- collstock/mérőszalag
- vízmérték
- 3,5 mm-es keresztornyú csavarhúzó
- 10-es villáskulcs
- csavaros szorítók
- ceruza
- szilikon (transzparens és oldószermentes)

## ÁPOLÁSI ÚTMUTATÓ

- **Figyelem!** Vegyszereket, maró hatású folttisztítókat vagy súrolószereket ne használjon!
- Legjobb, ha kevés finom öblítő szerves ruhával tisztítja meg a bútorokat.
- Ügyeljen rá, hogy ne maradjanak rajta cseppek a bútorok alsó szélén.
- A tükröt nedves ruhával vagy szarvasbőrrel dörzsölje le.
- A mosdókagylót a szokásos szemcsementes tisztítószerrel lehet egyszerűen megtisztítani.
- A penészképződés elkerülésének érdekében rendszeresen szellőztessen.

## **i** AZ ÚTMUTATÓT MEG KELL ŐRIZNI

**Figyelem!** Az útmutatót jól el kell tenni, az ugyanis a termékek beszerelésével és üzemeltetésével kapcsolatos tudnivalókat tartalmazza!

## SZERELÉSI SORREND

- 1. Az ajtók és a fiókok leszerelése (A/A1 ábra)**
- 2. A lámpák beszerelése (B/B1 ábra)**
  - ⚠ A hálózati vezetéknek feszültségmentesnek kell lennie! Az akril lap lámpákat nem húzza meg szorosan!
- 3. A mosdókagyló alatti szekrényeket csavarozza össze (C/C1 ábra)**
  - Figyelem:** Átfúrás esetén a szerelőfát ellen kell tartani!
- 4. A bútorok felfüggesztése (D/D1/D2/D3 ábra)**
  - Tükrös szekrény/fali tükör (tükrös szekrény közepe = vízcsatlakozó közepe)
  - Magas szekrények, felső szekrények, Középszekrények, Highboard
  - Mosdóasztal alatti szekrény
  - Mosdó alatti szekrény (mosdóasztal alatti szekrény közepe = vízcsatlakozó közepe)
  - Alsó szekrény
  - Bedugható lap
- 6. A bútorok beállítása (E/E1/E2/E3/E4 ábra)**
- 7. A mosdóasztal felszerelése**
  - ⚠ Mosdóasztal felhelyezése (F ábra)
  - Mosdóasztal tömítése (F1 ábra)
- 8. A szerelvények felszerelése (G ábra)**
  - ⚠ **Figyelem:** Használja a tartozék gumitömítést.
  - A szerelvényeket ne húzza túl!
- 9. A lap felcsavarozása (H/H1 ábra)**
  - **Figyelem:** Ne fúrja át a lapot!
  - Használja a tartozék csavarokat.
- 10. Az ajtók és a fiókok beszerelése (I/I1/I2 ábra)**
- 11. Ajtók beigazítása (J/J1/J2 ábra)**
- 12. Fiókok beállítása (K/K1/K2 ábra)**
  - ⚠ **Fontos:** Lazítsa ki a meglévő összekötő sarkokat!
- 13. A tükörgomb felszerelése (L/L1 ábra)**
- 14. Csuklós vasalás beállítása (M ábra)**

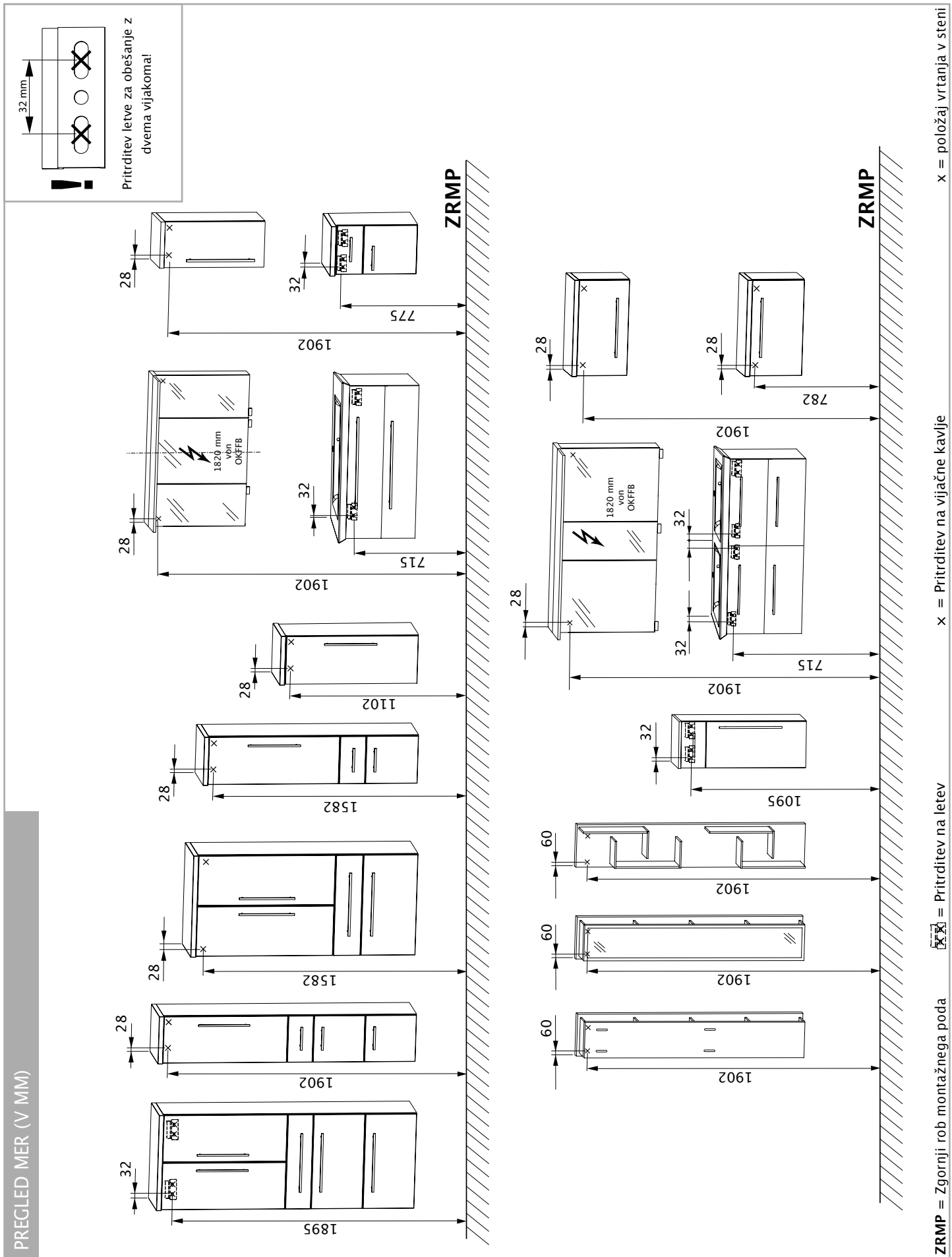



## VARNOSTNA NAVODILA

- Prosimo vas, da navodilo za montažo skrbno preberete pred montažo v kopalnici.
- Montažo smejo opravljati le strokovne osebe.
- **Opozorilo: Pri napačni montaži obstaja nevarnost!**
- Preverite, ali je stena ustrežna za montažo in ali se pritrdilna sredstva lahko uporabljajo za pojavljajoče se sile.
- Priloženi pritrdilni material je narejen le za masivne stene z zadostno nosilnostjo.
- Pri drugačni zgradbi stene (npr. stene iz mavčnega kartona ali lahke montažne stene) je treba na strani objekta uporabiti drugačno pritrditev, ki ustreza obremenitvi.
- ⚠ Elektroinstalacije lahko izvede samo električar v skladu z DIN VDE 0100-701 (VDE 0100-701):2008-10.
- Elektrificirane omare z ogledalom/vrtljive svetilke morajo od kadi/prhe biti oddaljene najmanj 60 cm.
- Treba je upoštevati varnostne predpise in norme posameznih držav..

## POMEMBNE INFORMACIJE

- Embalažo ob dostavi kontrolirajte na zunanje poškodbe.
- Prosimo vas, da preverite število dostavljenega kopalniškega pohištva in pripadajočega sklopa okovij (vijaki, prekrivne kape, ročaji itd.) v skladu z dostavnico oz. nalepko izdelka na embalaži.
- Pozor: Zaščitne kape vrat omare z ogledalo odstranite šele po montaži vrat, da se ne poškodujejo robovi ogledala.
- Obstoječe nivojske razlike zaradi nanašanja stenskih oblog, npr. delnega oblaganja s ploščicami, poravnajte z ustreznimi distančnimi letvicami.
- Ojačajte stene, ki nimajo zadostne nosilnosti.
- Vrtalne mere od zgornjega roba montažnega poda v skladu s pregledom mer.
- Pritrditev pohištva z letvico za obešanje:
  - Spodnja omarica umivalnika
  - Visoka omara (pri 600 mm širine)
  - Visoka komoda s predali
  - Spodnja omarica s predali
- Letev za obešanje vedno pritrdite na steno z dvema vijakoma!
- Pipe za vodo in odtočne garniture ne zategujte preveč.
- Bočno medsebojno razdaljo pohištva lahko izberete po želji.
- Upoštevajte dodatno priložena navodila za montažo in inštalacijo.

## PRIPOMOČKI

- Vrtalnik/akumulatorski vijačnik
- Sveder za kamen Ø 8 mm
- Sveder za les Ø 4 mm, Ø 5 mm
- Členasto merilo/merilni trak
- Vodna tehtnica
- Izvijač s križastim nastavkom 3,5 mm
- Čeljustni ključ SW 10 mm
- Primeži
- Svinčnik
- Silikon (prozorno in brez vsebnosti topil)

## NAVODILO ZA NEGO

- **Pozor:** Ne uporabljajte kemikalij, agresivnih čistil za madeže ali sredstev za poliranje!
- Za čiščenje pohištva najbolj uporabljajte vlažno krpo z nekaj finega sredstva za pomivanje.
- Pazite na to, da na spodnjem robu kopalniškega pohištva ne ostanejo ostanki kapljic.
- Ogledalo otrite z vlažno krpo ali usnjem za čiščenje oken.
- Enostavno čiščenje umivalnika z običajnimi čistili brez granulacije.
- Redno zračite za preprečitev nastanka plesni.

## SHRANITE NAVODILO

**Pozor:** Navodilo dobro hranite, saj vsebuje informacije za instalacijo in obratovanje izdelkov!

## ZAPOREDJE MONTAŽE

1. **Slike glejte prilogo**
1. **Demontirajte vrata in predale (sl. A/A1)**
2. **Montirajte svetila (sl. B/B1)**
  - ⚠ Električna napeljava mora biti brez napetosti!
  - Akrilnih ploskih svetilk ne privijajte premočno!
3. **Privijte WTU omare (sl. C/C1)**
  - Pozor:** Pri prevrtanju uporabljajte montažni les!
4. **Namestite kos pohištva (sl. D/D1/D2/D3)**
  - Omara z ogledalom/vrtljiva svetilka (sredina omare z ogledalom = sredina vodnega priključka)
  - Visoke omarice, Viseče omarice, srednje omare, visoka vitrina
  - Spodnja omarica umivalnika
  - Spodnja omarica umivalnika (sredina spodnje omarice umivalnika = sredina vodnega priključka)
  - Spodnje omarice
  - Natična deska
6. **Poravnajte kose pohištva (sl. E/E1/E2/E3/E4)**
7. **Montirajte umivalnik**
  - Namestite umivalnik (sl. F)
  - Zatesnite umivalnik (sl. F1)
8. **Namestite armaturo (sl. G)**
  - ⚠ **Pozor:** Uporabite priloženo gumijasto tesnilo.
  - Armature ne smete namestiti pretesno!
9. **Privijte odlagalno ploščo (sl. H/H1)**
  - ⚠ **Pozor:** Ne vrtajte v odlagalno ploščo!
  - Uporabite priložene vijake.
10. **Montirajte vrata in predale (sl. I/I1/I2)**
11. **Poravnajte vrata (sl. J/J1/J2)**
12. **Nastavite predale (sl. K/K1/K2)**
- ⚠ **Pomembno:** Odvijte obstoječi spojni kotnik!
13. **Montirajte stikalo za ogledalo (sl. L/L1)**
14. **Nastavite prekrivno okovje (sl. M)**

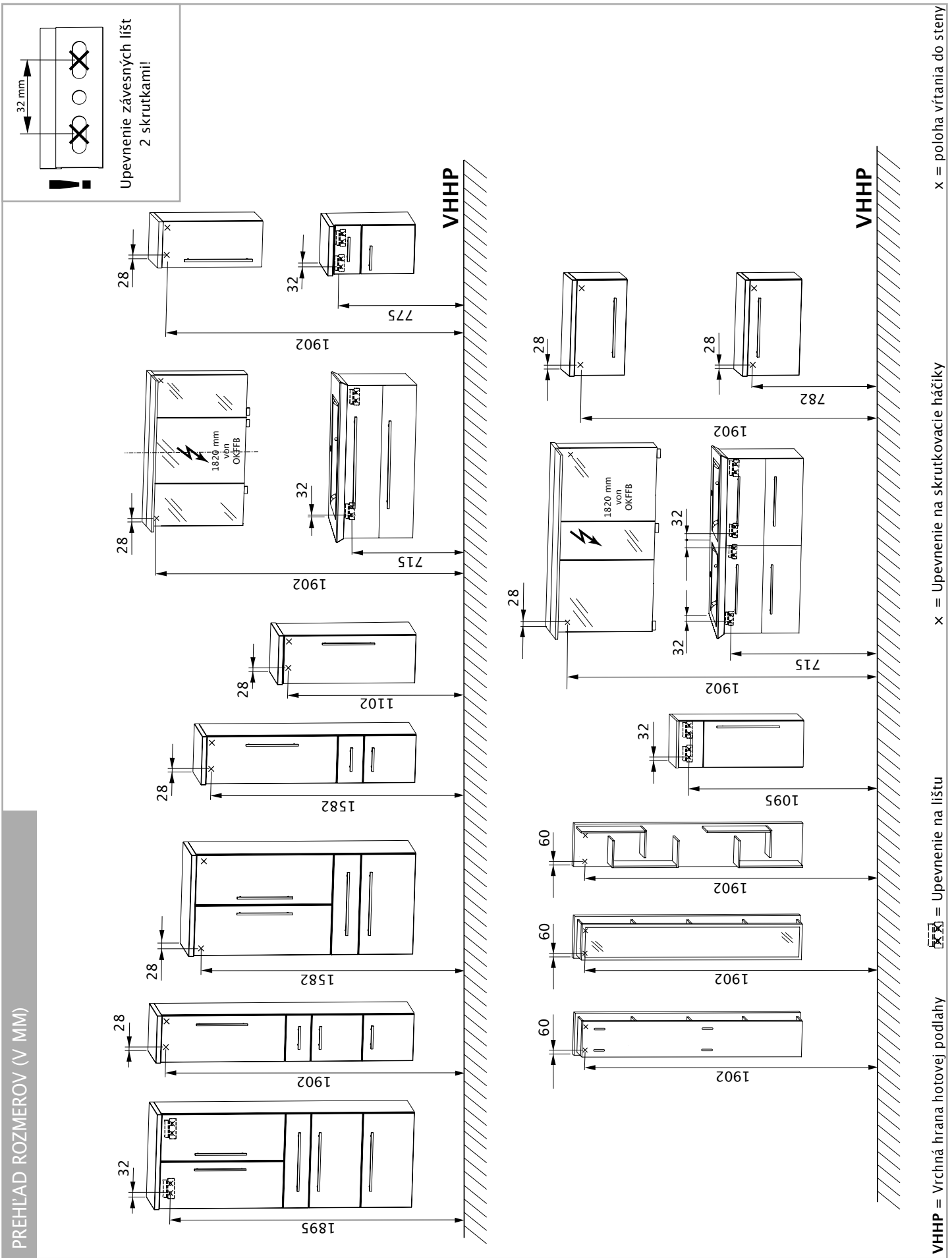

## BEZPEČNOSTNÉ POKYNY

- Prečítajte si starostlivo montážny návod ešte pred vlastnou montážou kúpeľňových skriniek.
- Montáž môžu prevádzať iba odborne kvalifikovaní pracovníci.
- **Upozornenie: Pri nesprávnej montáži vzniká nebezpečenstvo ohrozenia!**
- Skontrolovať, či je stena vhodná na montáž a či je možné použiť upevňovacie prostriedky s ohľadom na vznikajúce sily.
- Priložený upevňovací materiál je dimenzovaný iba pre masívne, dostatočne pevné nosné steny.
- V prípade odlišnej kvality steny (napr. steny zo sadrokartónu alebo ľahké stavebné steny) je potrebné pri montáži použiť iný typ upevnenia v závislosti od zaťaženia.
- ⚠ Elektrickú inštaláciu môžu vykonávať iba kvalifikovaní elektrikári podľa DIN VDE 0100-701 (VDE 0100-701):2008-10
- Elektricky napájané zrkadlové skrinky/ploché zrkadlá musia zachovávať minimálny odstup 60 cm od vane/sprchy.
- Je potrebné vždy zohľadniť špecifické bezpečnostné predpisy a normy príslušných krajín.

## DOLEŽITÉ INFORMÁCIE

- Skontrolujte si pri dodaní tovaru, či obalový materiál nevykazuje vonkajšie poškodenia.
- Skontrolujte si, prosím, počet dodaných kusov kúpeľňového nábytku a kompletnosť príslušnej sady kovania (skrutiek, odnímateľných krytov, rukovätí atď.) uvedenej v dodacom liste alebo na etikete na obale výrobku.
- **Upozornenie:** Ochranné kryty dverí zrkadlových skriniek odstraňujte vždy až po ukončení montáže dverí, aby nemohlo prísť k poškodeniu hrán zrkadiel.
- Existujúce výškové rozdiely vyrovnajte pomocou nanášania obkladacích dlaždíc, napr. čiastočným vydláždením, prostredníctvom vhodných dištančných líšt.
- Vystužte tie steny, ktoré majú nedostatočnú nosnosť.
- Rozmery vrtania VHHP podľa prehľadu rozmerov.
- Upevnenie nábytku prostredníctvom závesných líšt:
  - Skrinka pod umývadlo
  - Vysoká skrinka (so šírkou 600 mm)
  - Highboard so zásuvkou
  - Spodná skrinka so zásuvkou
- Závesnú lištu upevnite s 2 skrutkami na stenu!
- Vodovodný kohútik a odpadovú súpravu neťahujte príliš pevne.
- Bočný odstup nábytku medzi sebou sa dá ľubovoľne meniť.
- Dodržiavajte priložené návody na montáž a inštaláciu.

## POMOCKY

- Vrtáčka/Akumulátorový skrutkovač
- Vrtáky do kameňa s priemerom 8 mm
- Vrtáky do dreva s priemerom 4 mm, 5 mm
- Skladací drevený meter/Meracie pásmo
- Vodováha
- Krížový skrutkovač s priemerom 3,5 mm
- Otvorený kľúč SW s priemerom 10 mm
- Zverák na skrutky
- Ceruzka
- Silikón (priehľadný a bezrozpušťačový)

## NÁVOD NA ÚDRŽBU

- **Upozornenie:** Nepoužívajte žiadne chemikálie, agresívne odstraňovače škvŕn alebo prostriedky na drhnutie!
- Na čistenie nábytku používajte najlepšie vlhkú handričku s trochu jemného umývacieho prostriedku.
- Dávajte pozor na to, aby na spodnej časti kúpeľňového nábytku neostávali žiadne zvyšky kvapaliny.
- Zrkadlo vyleštite vlhkou handričkou alebo utierkou na okná z umelej kože.
- Jednoduché čistenie umývadla pomocou všetkých bežných čistiacich prostriedkov bez obsahu granulátov.
- Zabezpečte pravidelné vetranie, aby sa zabránilo vzniku plesní.

## i USCHOVANIE NÁVODU

**Upozornenie:** Návod si dobre uschovajte, obsahuje informácie potrebné na inštaláciu a prevádzku výrobkov!

## MONTÁŽNY POSTUP

1. **Obrázky pozri prílohu**
1. **Demontáž dvierok a zásuviek (obr. A/A1)**
2. **Montáž svietidiel (obr. B/B1)**
  - ⚠ Sieťové vedenie nesmie byť pod napätím!
  - ⚠ Akrylové panelové svietidlá nepriťahovať príliš silno
3. **Zoskrutkujte skrinky WTU (obr. C/C1)**
  - Pozor:** Pri vŕtaní držte oproti montážne drevo!
4. **Zavesenie nábytku (obr. D/D1/D2/D3)**
  - Zrkadlová skrinka/Ploché zrkadlá (Stred zrkadlovej skrinky = Stred prípojky na vodu)
  - Vysoké skrine, Vrchné skrinky, Stredné skrinky, Vrchná doska
  - Spodná skrinka pod umývadlom
  - Skrinka pod umývadlo (Stred spodnej skrinky pod umývadlom = Stred prípojky na vodu)
  - Spodné skrinky
  - Panel so zásuvkou
6. **Vyrovnanie nábytku (obr. E/E1/E2/E3/E4)**
7. **Montáž umývadla**
  - Nasadenie umývadla (obr. F)
  - Utesnenie umývadla (obr. F1)
8. **Prípojenie armatúry (obr. G)**
  - ⚠ **Pozor:** Použite priložené gumové tesnenie.
  - Armatúru neťahujte príliš pevne!
9. **Naskrutkovanie odkladacej dosky (obr. H/H1)**
  - ⚠ **Pozor:** Nevítajte cez odkladaciu dosku!
  - Použite priložené skrutky.
10. **Montáž dvierok a zásuviek (obr. I/I1/I2)**
11. **Nastaviť dvere (obr. J/J1/J2)**
12. **Nastaviť zásuvkovú skrinku (obr. K/K1/K2)**
  - ⚠ **Dôležité:** Uvoľnite spojovací uholník!
13. **Montáž zrkadlového tlačidla (obr. L/L1)**
14. **Nastaviť zaklapávacie kovanie (obr. M)**

Обзор размеров (в мм)

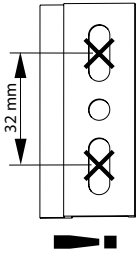

Крепление навесных  
планок 2-мя винтами!

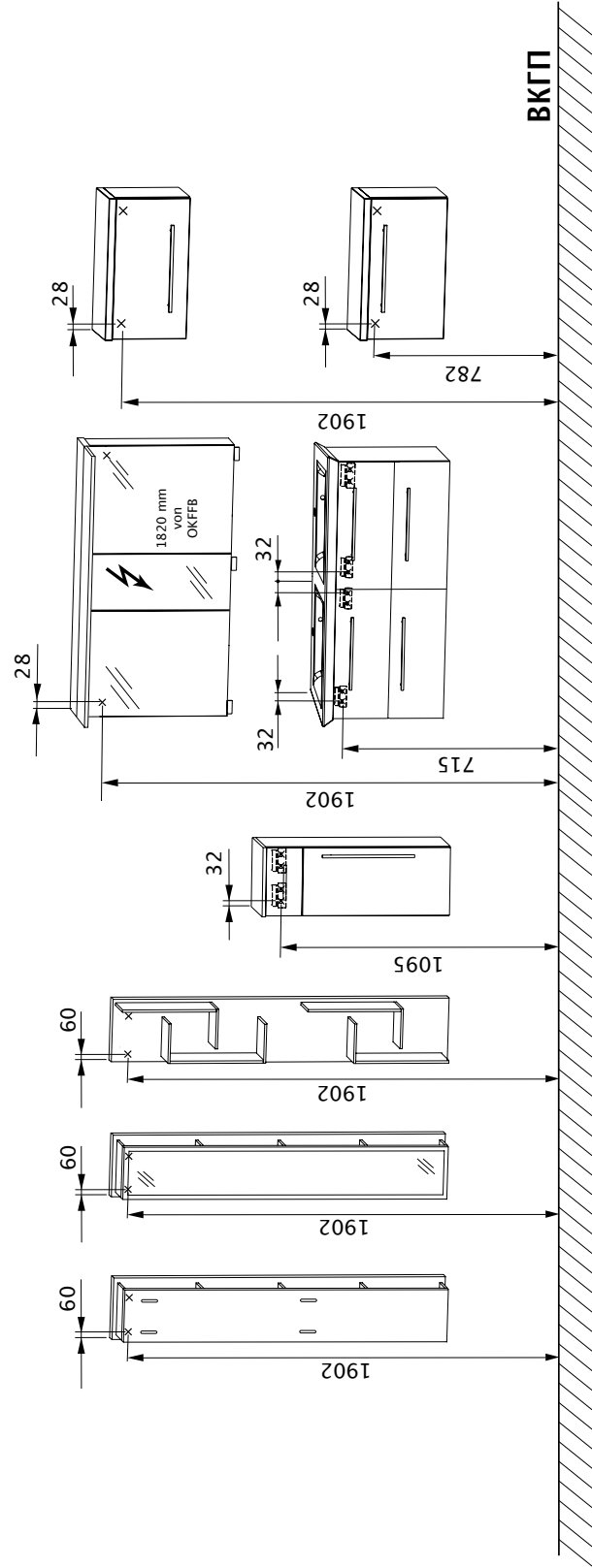
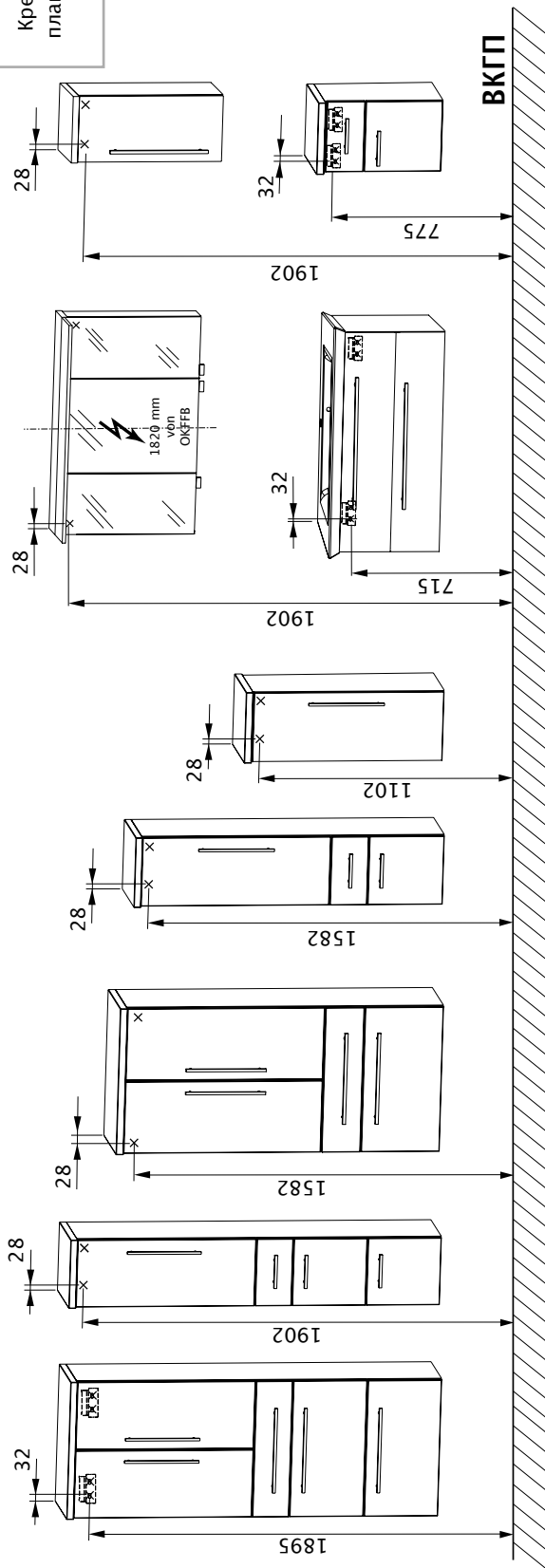

VKGP = верхний край готового пола

= fКрепление на рейке

x = Крепление на шурупах с крючками

x = позиция отверстия в стене

## Указания по безопасности

- Перед монтажом комплекта мебели для ванной комнаты просьба внимательно прочитать руководство по монтажу.
- Монтаж должен производиться только квалифицированными лицами.
- **Предупреждение: при неправильном монтаже может возникнуть опасная ситуация!**
- Проверить, годится ли стена для монтажа и подходят ли крепёжные средства, учитывая возникающие силы.
- Прилагаемый крепёжный материал предназначен только для массивных стен, обладающих достаточной степенью прочности.
- В зависимости от качества стены (например, гипсокартон или легкая конструкция) заказчик, возможно, должен позаботиться о другом креплении, соответствующем нагрузке.
- ⚠️ Электромонтажные работы разрешается выполнять только специалисту-электрику по стандарту DIN VDE 0100-701 (VDE 0100-701):2008-10.
- Электрифицированные зеркальные шкафы/настенные зеркала должны находиться от ванны/душа на расстоянии по меньшей мере 60 см.
- Следует соблюдать правила техники безопасности и нормы соответствующих стран.

## Важные сведения

- При доставке проверить упаковку на внешние повреждения.
- Сверьте, пожалуйста, число доставленных предметов мебели для ванной комнаты и входящий в объём поставки крепёжный комплект (винты, защитные колпачки, ручки и т. п.) с накладной или с наклейкой на упаковке с описанием комплектации.
- **Внимание:** защитные колпачки дверей зеркальных шкафов удалить только после монтажа, чтобы не повредить кромки зеркал.
- Если покрытие стен имеет перепады уровня, например, в результате частичного покрытия кафельной плиткой, то их следует компенсировать подходящими прокладочными планками.
- Укрепить недостаточно прочные стены.
- Расстояния от ВКГП для сверления отверстий в соответствии с «Обзором размеров».
- Предметы мебели крепятся при помощи поддерживающей планки:
  - Тумба под умывальник
  - Вертикальный шкаф (при ширине 600 мм)
  - Высокий комод с выдвижным ящиком
  - Тумба с выдвижным ящиком
- Навесную планку крепить к стене обязательно 2-мя винтами!
- Vodovodnú kohútik a odpadovú súpravu neťahajte príliš pevne.
- Боковые расстояния между предметами мебели можно выбирать по собственному усмотрению.
- Придерживаться дополнительно прилагаемых инструкций по монтажу и установке.

## Инструменты и подсобные средства

- Электродрель/аккумуляторный гайковёрт
- Перфоратор Ø 8 мм
- Сверло по дереву Ø 4 мм, Ø 5 мм
- Складная линейка/рулетка
- Ватерпас
- Крестообразная отвёртка 3,5 мм
- Гаечный ключ с открытым зевом, ширина зева 10 мм
- Струбцины
- Карандаш
- Силикон (прозрачный и без растворителей)

## Руководство по уходу

- **Внимание:** не использовать химикалий, агрессивных пятновыводителей или чистящих средств!
- Для чистки мебели лучше всего пользуйтесь влажной салфеткой, немного смочив её щадящим моющим средством.
- Следите за тем, чтобы под нижними краями мебели для ванной комнаты не оставалось засохших остатков грязи.
- Зеркало протирать влажной салфеткой или замшей для протирки оконных стёкол.
- Простая чистка раковины умывальника любыми обычными, неабразивными чистящими средствами.
- Регулярно проветривать во избежание образования плесени.

## i Хранение руководства

**Внимание:** обязательно сохраните руководство, ведь оно содержит сведения по установке и эксплуатации изделий!

## Последовательность монтажа

1. **Рисунки см. приложение**
1. **Демонтировать дверцы и выдвижные ящики (рис. A/A1)**
2. **Смонтировать светильники (рис. B/B1)**
  - ⚠️ Сетевой кабель должен быть отключён от электропитания! Винты настенных светильников затягивать не слишком сильно!
3. **Свинтить тумбы под умывальник (рис. C/C1)**
  - Внимание:** во время сверления в качестве упора использовать деревянную монтажную колодку!
4. **Подвесить мебель (рис. D/D1/D2/D3)**
  - зеркальный шкаф/настенное зеркало (центр зеркального шкафа = центр водопроводного подключения)
  - вертикальные шкафы, навесные шкафы, шкаф средней тумба под умывальник
  - умывальник высоты, вертикальный шкаф
  - Тумба под умывальник (центр тумбы под умывальник = центр водопроводного подключения)
  - полка-консоль
6. **Вывернуть мебель (рис. E/E1/E2/E3/E4)**
7. **Смонтировать умывальник**
  - ⚠️ Установить умывальник (рис. F)
  - Выполнить гидроизоляцию умывальника (рис. F1)
8. **Установить смеситель (рис. G)**
  - ⚠️ **Внимание:** использовать резиновую прокладку, входящую в комплект поставки.
  - Не затягивать смеситель слишком сильно!
9. **Смонтировать умывальник со светодиодной подсветкой (рис. H/H1)**
  - **Внимание:** не просверливать панель-столик!
  - Использовать винты, входящие в комплект поставки.
10. **Смонтировать дверцы и выдвижные ящики (рис. I/I1/I2)**
11. **Вывернуть двери (рис. J/J1/J2)**
12. **Отрегулировать выдвижные ящики (рис. K/K1/K2)**
  - ⚠️ **Важно:** ослабить установленный соединительный уголок!
13. **Смонтировать кнопку зеркала (рис. L/L1)**
14. **Отрегулировать фурнитуру откидной двери (рис. M)**

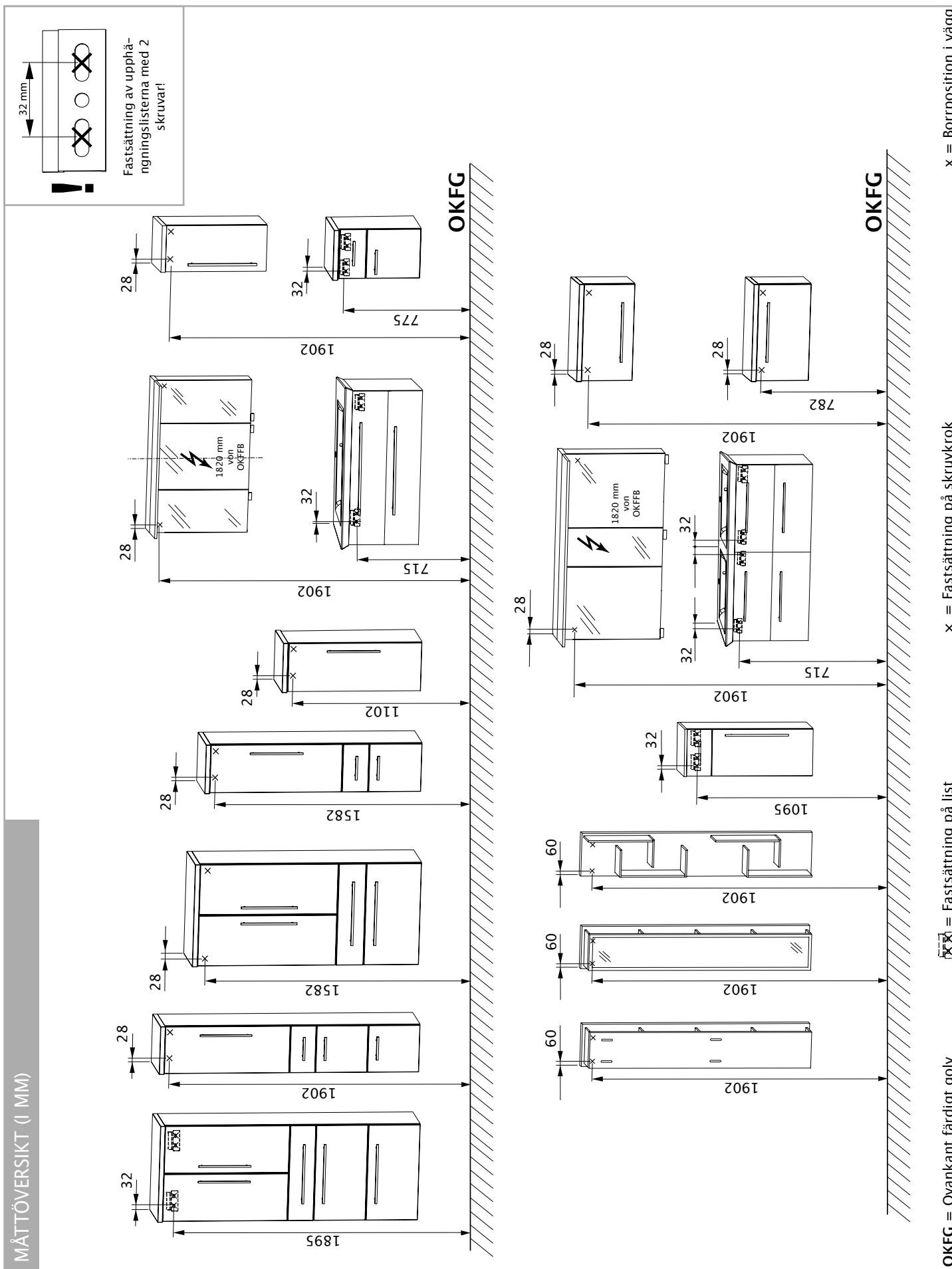

## SÄKERHETSANVISNINGAR

- Var vänlig läs igenom monteringsanvisningen noggrant för monteringen i badrummet.
- Montering får endast utföras av kompetenta personer.
- **Varning: Vid felaktig montering föreligger fara!**
- Kontrollera om väggen är lämplig för monteringen och fastsättningselementen kan användas för de krafter som uppträder.
- Det bipackade fastsättningsmaterialet är endast avsett för massiva, tillräckligt bärkraftiga väggar.
- Om väggens beskaffenhet avviker (t.ex. väggar av gipskartong eller lättviktsmaterial) ska en annan montering – som lämpar sig för belastningen – utföras av kunden.
- ⚠ Elektriska installationsarbeten får endast utföras av en elektriker enligt **DIN VDE 0100-701** (VDE 0100-701):2008-10.
- Elektriskt anslutna spegelskåp/väggspeglar måste uppvisa ett minimiavstånd på 60 cm till badkaret/duschen.
- Respektive nationella säkerhetsföreskrifter och standarder måste iakttas.

## VIKTIGA INFORMATIONER

- Kontrollera förpackningen avseende yttre skador vid leveransen.
- Var vänlig kontrollera antalet levererade badmöbler och tillhörande beslagsets (skruvar, täcklock, handtag etc.) och jämför med följesedeln resp. arteketiketten på förpackningen.
- **OBS:** Ta först bort spegelskåpdörrarnas skydd efter montering av dörrarna, så att spegelns kanter inte skadas.
- Förekommande nivåskillnader pga. utskjutande väggbeläggningar, t.ex. på delvis kakelsatta väggar måste kompenseras med lämpliga distanslistor.
- Förstärk väggar som inte är tillräckligt bärkraftiga.
- Borrmått från OKFG enligt måttöversikt
- Fastsättning av möblerna med upphängningslist:
  - Tvättbordsskåp nedre
  - Högt skåp ( vid 600 m bredd)
  - Högsåp med låda
  - Underskåp med låda
- Sätt alltid fast upphängningslistan med 2 skruvar på väggen!
- Spänn inte fast vattenkranen och avloppsdelarna för hårt.
- Möblernas inbördes avstånd i sidled kan väljas fritt.
- Beakta ytterligare medföljande monterings- och installationsanvisningar.

## HJÄLPMEDEL

- Borrmaskin/sladdlös skruvdragare
- Stenborr Ø 8 mm
- Träborr Ø 4 mm, Ø 5 mm
- Tumstock/måttband
- Vattenpass
- Skruvmejsel med krysspår 3,5 mm
- Skruvnyckel 10 mm
- Skruvtingar
- Blyertspenna
- Silikon (lösningsmedelsfritt)

## SKÖTSELANVISNING

- **OBS:** Använd inga kemikalier, aggressiva fläckmedel eller skurmedel!
- Använd helst en mjuk, fuktig trasa med något findiskmedel för rengöring av möblerna.
- Se till att inga dropprester stannar kvar vid badrumsmöblernas nedre kant.
- Torka av spegeln med en fuktig trasa eller ett sämskskinn.
- Enkel rengöring av vasken med alla vanliga rengöringsmedel utan korn.
- Lufta regelbundet för att undvika mögelbildning.

## i FÖRVARA ANVISNINGEN

**OBS:** Ta väl vara på anvisningen, den innehåller informationer om installation och användning av produkterna!

## MONTERINGENS ORDNINGSFÖLJD

- i Bild se bilaga**
- 1. Montera ned dörrar och utdragslådor (Bild A/A1)**
- 2. Montera ljusen (Bild B/B1)**
  - ⚠ Nätanslutning måste vara utan spänning!
  - Dra inte åt akryl-ylampor alltför hårt!
- 3. Skruva fast tvättbordets underskåp (Bild C/C1)**
  - Varning:** Håll emot monteringssträet vid genomborring!
- 4. Häng upp möblerna (Bild D/D1/D2/D3)**
  - Spegelskåp/Väggspegel (Mitten av spegelskåpet = mitten av vattenanslutningen)
  - Ögskåp, överskåp, mittskåp, Highboard
  - Vättställunderskåp
  - Tvättbordsskåp nedre (Mitten av WTU = mitten av vattenanslutningen)
  - Underskåp
  - Steckboard
  - Tvättbordet
- 6. Anpassa möblerna (Bild E/E1/E2/E3/E4)**
- 7. Montera tvättbordet**
  - Sätt tvättstället på plats (Bild F)
  - Täta tvättstället (Bild F1)
- 8. Sätt på armaturen (Bild G)**
  - ⚠ **Se upp:** Använd de bifogade gummitätningarna
  - Dra inte åt armaturen för hårt!
- 9. Skruva på hyllan (Bild H/H1)**
  - ⚠ **Se upp:** Borra inte i hyllan!
  - Använd de bifogade skruvarna.
- 10. Montera dörrar och utdragslådor (Bild I/I1/I2)**
- 11. Inriktning av dörrar (Bild J/J1/J2)**
- 12. Inställning av utdragslådor (Bild K/K1/K2)**
  - ⚠ **Viktigt:** Lossa den befintliga anslutningsvinkeln!
- 13. Montera spegelknappen (Bild L/L1)**
- 14. Ställ in luckbeslagen (Bild M)**

PRZEGLĄD WYMIARÓW (W MM)

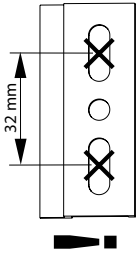

Mocowanie listew do zawieszenia dwiema śrubami!

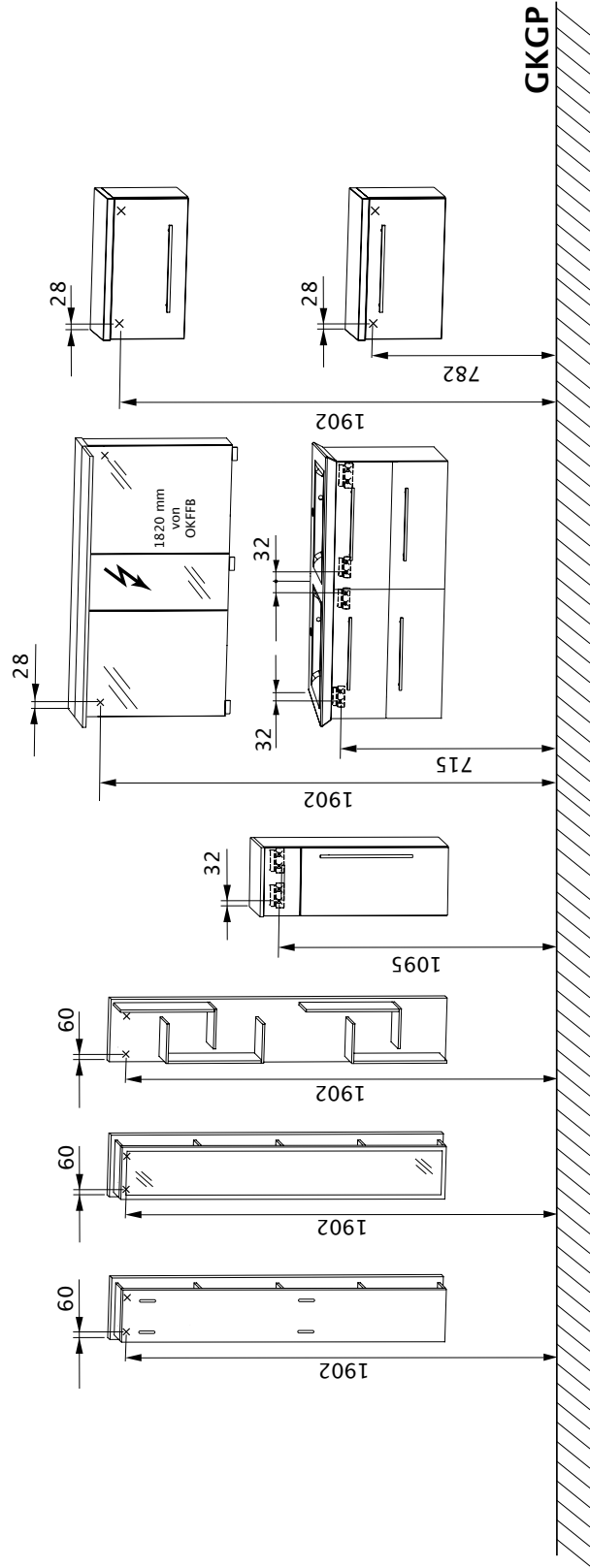
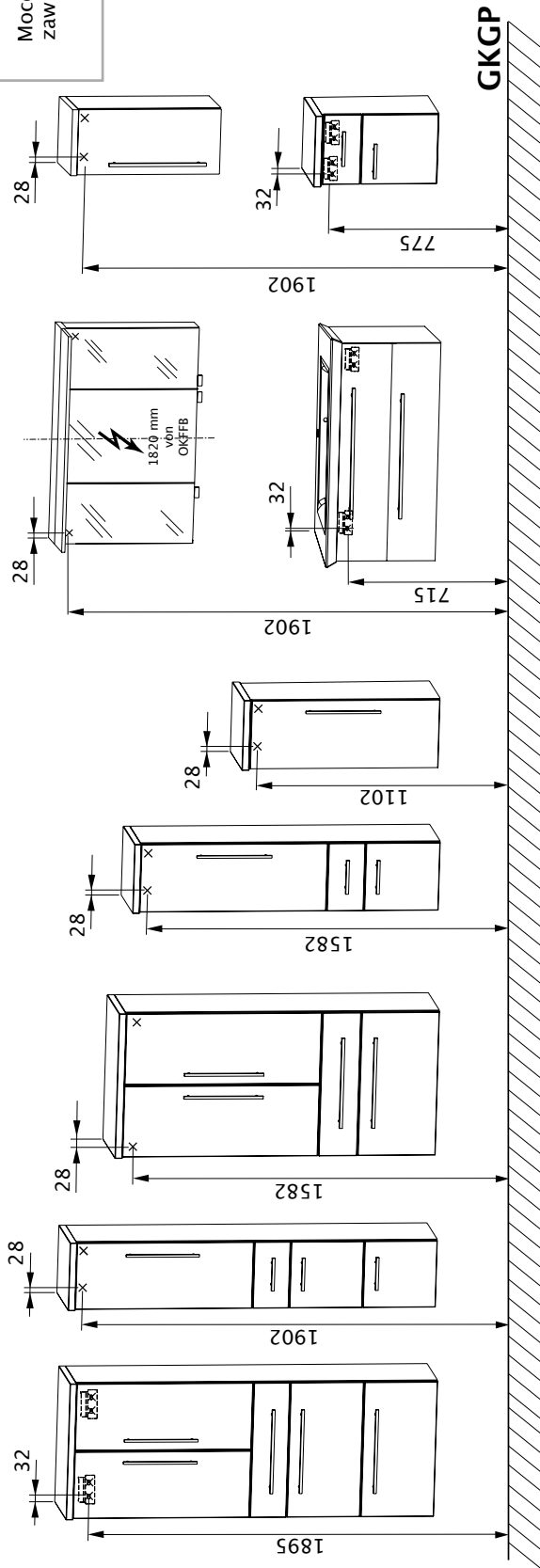

GKGP = Górna krawędź gotowej posadzki = Zamocowanie na hak wkręcany

x = Zamocowanie na hak wkręcany

x = Pozycja wiercenia w ścianie



## WSKAZÓWKI BEZPIECZEŃSTWA

- Przed montażem w łazience należy dokładnie przeczytać instrukcję montażu.
- Montaż mogą przeprowadzać tylko specjaliści.
- **Ostrzeżenie: W przypadku nieprawidłowego montażu grozi niebezpieczeństwo!**
- Sprawdzić, czy ściana jest odpowiednia dla montażu oraz czy elementy mocujące mogą zostać zastosowane w przypadku występujących sił.
- Dołączony materiał do mocowania przewidziany jest dla masywnych, w wystarczającym stopniu nośnych ścian.
- W przypadku różnych warunków ściennych (np. płyta gipsowo-kartonowa lub lekkie ściany) należy na miejscu montażu wykonać inne mocowanie dostosowane do obciążenia.
- ⚠ Instalacje elektryczne mogą być przeprowadzane tylko przez elektryka fachowca zgodnie z **DIN VDE 0100-701 (VDE 0100-701):2008-10**
- Zelektryfikowane szafki z lustrem/ lustra płaskie muszą zapewniać minimalny odstęp o wartości 60 cm od wanny / prysznica.
- Należy koniecznie przestrzegać przepisów bezpieczeństwa i norm obowiązujących w danym kraju.

## WAŻNE INFORMACJE

- Skontrolować opakowanie w chwili otrzymania dostawy pod kątem zewnętrznych uszkodzeń.
- Sprawdzić liczbę dostarczonych mebli łazienkowych oraz przynależny zestaw okuć (śruby, klapy osłonowe, uchwyty etc) porównując je z dowodem dostawy względnie naklejkami na opakowaniach.
- **Uwaga** Osłony ochronne drzwi szafki z lustrem należy usunąć dopiero po zamontowaniu drzwi, aby nie doszło do uszkodzenia krawędzi lustra
- Istniejące różnice poziomu wynikające z naniesionych powłok ściennych np. częściowego wykafelkowania mogą być wyrównywane odpowiednimi listwami dystansowymi.
- Wzmocnić ściany o niewystarczającej nośności.
- Wymiary wiercenia i ich odległość od gotowej, górnej krawędzi posadzki zgodnie z przeglądem wymiarów.
- Montaż mebli z zastosowaniem listwy do zawieszenia:
  - szafka pod umywalkę
  - szafka wysoka (przy szerokości 600 mm)
  - Highboard ze skrzynką wsuwaną
  - Szafka dolna z wsuwaną skrzynką
- Listwę do zawieszania zawsze mocować do ściany z zastosowaniem 2 śrub!
- Nie dokręcać zbyt mocno armatury i elementów odpływu!
- Boczny odstęp między meblami można dobrać dowolnie.
- Przestrzegać dodatkowych instrukcji montażu i instalacji.

## ŚRODKI POMOCNICZE

- Wiertarka / śrubokręt z akumulatorem
- Wiertło do kamienia Ø8 mm
- Wiertło do drewna Ø4 mm, Ø5 mm
- Metrówka/ taśma pomiarowa
- Poziomica
- Klucz krzyżak 3,5 mm
- Spanner 10 mm
- Ściski
- Ołówek
- Silikon (przezroczysty i pozbawiony rozpuszczalników)

## INSTRUKCJA PIELĘGNACJI

- **Uwaga** Nie stosować żadnych substancji chemicznych, agresywnych preparatów do usuwania plam oraz środków szorujących powierzchnię
- Do czyszczenia mebli najlepiej używać wilgotnej ściereczki z odrobiną delikatnego płynu do mycia naczyń.
- Należy zwrócić uwagę aby na dolnych krawędziach mebli łazienkowych nie pozostawały ślady wilgoci.
- Przetrzeć lustro wilgotną ścierką lub specjalną ścierką do okien.
- Do zwyczajnego czyszczenia umywalki stosować należy zwykłe środki czyszczące bez ziarna.
- Regularnie wietrzyć, aby unikać tworzenia się pleśni.

## **i** ZACHOWAĆ INSTRUKCJĘ

**Uwaga** Należy starannie przechowywać instrukcję, zawiera informacje dotyczące instalacji i eksploatacji produktów!

## KOLEJNOŚĆ MONTAŻU

- i* Ilustracje w załączniku**
- 1. Zdemontować drzwi i szuflady (rys. A/A1)**
- 2. Zamontować światła (rys. B/B1)**
  - ⚠ Przewód nie może być pod napięciem!
  - Nie dokręcać nadmiernie opraw akrylowych!
- 3. Montaż szafki pod umywalką (rys. C/C1)**
  - **Uwaga:** Przy wierceniu otworów podłożyć drewno montażowe!
- 4. Powiesić meble (rys. D/D1/D2/D3)**
  - Szafka z lustrem/lustro płaskie (Środek szafki z lustrem = Środek przył. wody)
  - Szafka wysoka, szafka górna, szafka środkowa, highboard
  - Szafka pod umywalkę
  - Umywalka (Środek szafki pod umywalkę = Środek przył. wody)
  - Szafka dolna
  - Półka przyścienna
- 6. Wyrównać meble (rys. E/E1/E2/E3/E4)**
- 7. Zamontować umywalkę**
  - Nałożyć umywalkę (rys. F)
  - Uszczelnić umywalkę (rys. F1)
- 8. Zainstalować armaturę (rys. G)**
  - ⚠ **Uwaga:** Należy stosować dołączoną uszczelkę gumową.
  - Nie dokręcać zbyt mocno armatury!
- 9. Przymocować półkę (rys. H/H1)**
  - ⚠ **Uwaga:** Nie wiercić przez półkę!
  - Użyć dołączonych śrub.
- 10. Zamontować drzwi i szuflady (rys. I/I1/I2)**
- 11. Ustawić drzwi (rys. J/J1/J2)**
- 12. Inställning av utdragslådor (rys. K/K1/K2)**
  - ⚠ **Ważne:** Poluzować istniejący wspornik przyłączeniowy!
- 13. Zamontować przycisk lustra (rys. L/L1)**
- 14. Ustawić okucia klap (rys. M)**

